

АКАДЕМИЯ «УМЕЛЫЕ РУКИ»

С. Соколова

# ШКОЛА ОРИГАМИ

АППЛИКАЦИИ И МОЗАИКА



The header features a rectangular frame containing the word 'ВВЕДЕНИЕ' in a bold, 3D-style font. On the left and right sides of the frame, there are stylized origami designs, including what appears to be a crane and other geometric shapes.

## ВВЕДЕНИЕ

Изделия оригами бывают плоские и объемные. В этой книге пойдет речь об одностороннем оригами, когда образ предмета определяется только с одной стороны. Такие фигурки лучше использовать в аппликации.

Вы познакомитесь с некоторыми вариантами оригамской аппликации по мотивам народной росписи, вышивки. Это узоры в полосе, растительные орнаменты Хохломы, гжельские узоры, коврики, платочки, украшенные цветами оригами.

В технике оригами можно сделать аппликационные работы по сюжету русских народных сказок и потешек. Такие занятия требуют много времени, ведь вам предстоит сложить фигурки, разместить их на листе, а затем приклеить. Поэтому сказочные персонажи должны быть несложными, и именно таковы фигурки, предложенные автором.

Кроме орнаментов и картинок к сказкам вы сможете приготовить поздравительные открытки к 8 Марта и Новому году, а также несколько закладок для книг.

Мозаику можно рассматривать как вид аппликации, так как элементы мозаики выкладываются на поверхности листа, но в отличие от обычной аппликации их располагают вплотную друг к другу.

В этой книге мы рассмотрим два варианта мозаики: в первом применяется способ приложения одной детали к другой, во вто-

ром — способ наложения, когда одна деталь частично перекрывает другую.

Элементы мозаики могут заполнять весь лист или выкладываются по контуру изображаемого предмета. С помощью приема мозаики можно выложить рамочку, коврики, картинки. В некоторых случаях рисунки похожи на вышивку крестом.

В конце книги вы познакомитесь с некоторыми способами использования мозаики для создания объемных конструкций.

# ОБЩИЕ МЕТОДИЧЕСКИЕ УКАЗАНИЯ

## УСЛОВНЫЕ ОБОЗНАЧЕНИЯ, ПРИНЯТЫЕ В ОРИГАМИ

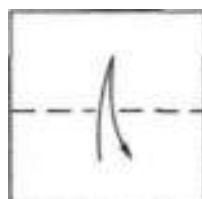
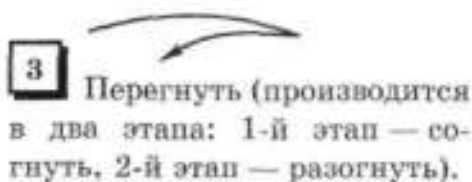
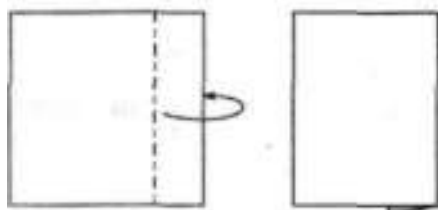
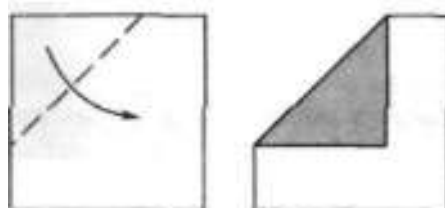

- 4** Складка-«молния» (производится в два этапа: 1-й этап — согнуть «долиной», 2-й этап — согнуть «горой»).

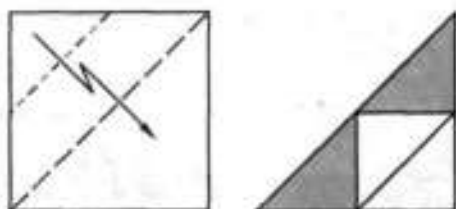

- 5** Тянуть (например, сложить боковые сгибы к средней линии, вытягивая наружу стороны, находящиеся сзади).

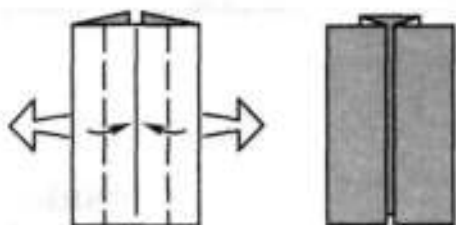

- 6** Увеличение изображения.

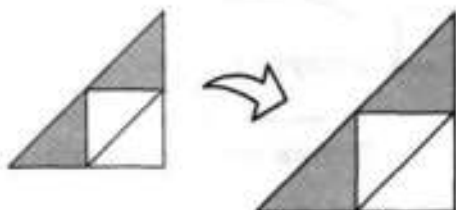

- 7** Перевернуть на другую сторону.

.....  
Предполагаемая линия.

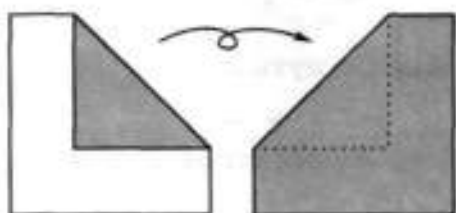

- 8** Завернуть (производится в два этапа: 1-й этап — согнуть «долиной», 2-й этап — согнуть «долиной»).

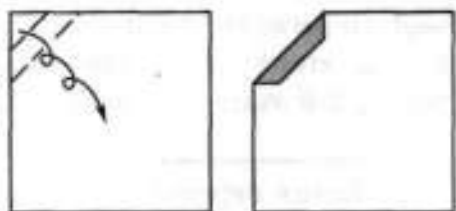

**9**  Раскрыть и расплющить.

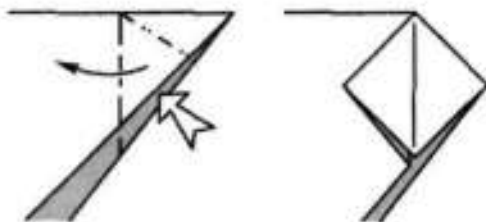

**10**  Повернуть деталь.

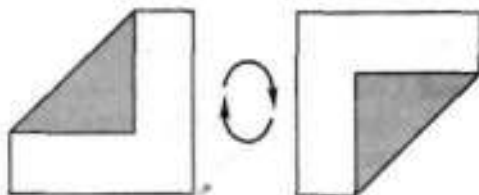

**11**  Вогнуть внутрь.

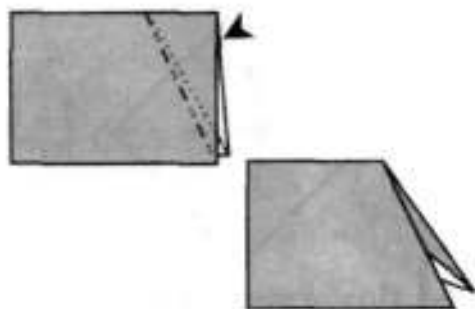

**12**  Разделить сторону на равные отрезки.

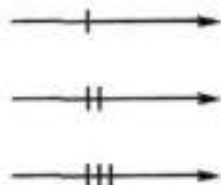

**13** Повторить действие 1, 2, 3 раза.

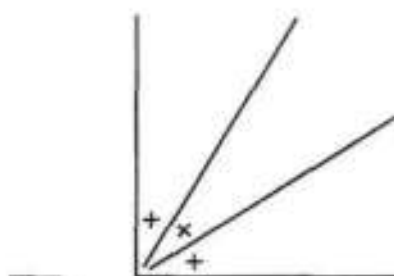

**14** Разделить угол на равные части.

# АПЛИКАЦИИ

## ЕЛКА

Приготовьте из зеленой бумаги, окрашенной с одной стороны, 3 квадрата разной величины, например  $10 \times 10$ ,  $7,5 \times 7,5$ ,  $5 \times 5$  см.

### *1 вариант*

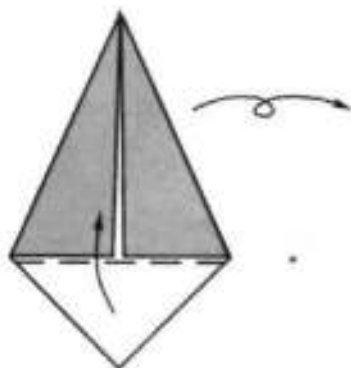

**1** Сложите каждый из трех квадратов базовой формой «воздушный змей». Белый треугольник у каждой из трех деталей согните кверху. Переверните заготовку на другую сторону.

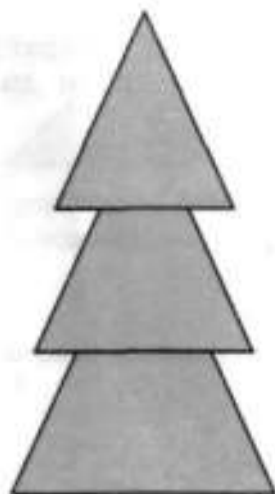

**2** Соедините и приклейте заготовки друг к другу, начиная снизу с большей по размеру.

## II вариант

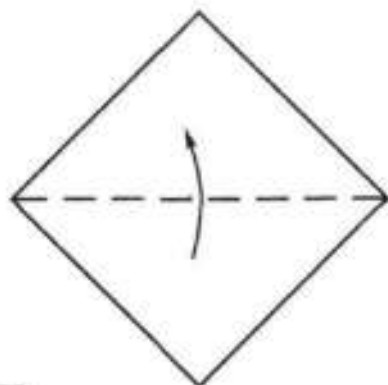

**1** Сложите каждый из трех квадратов базовой формой «треугольник».

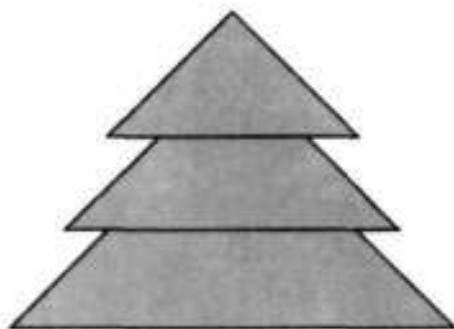

**2** Соедините и приклейте заготовки друг к другу, начиная снизу с большей по размеру.

## III вариант

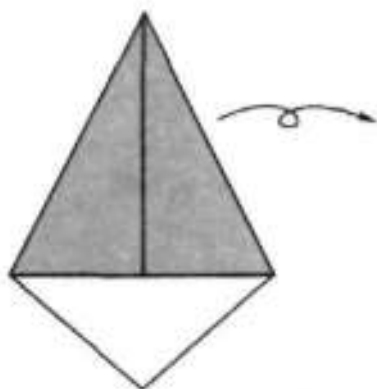

**1** Сложите каждый из трех квадратов базовой формой «воздушный змей». Переверните заготовку на другую сторону.

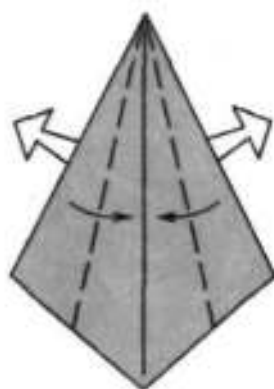

**2** Опустите верхние боковые стороны к линии перегиба от вершины верхнего угла, вытягивая при этом уголки с другой стороны.



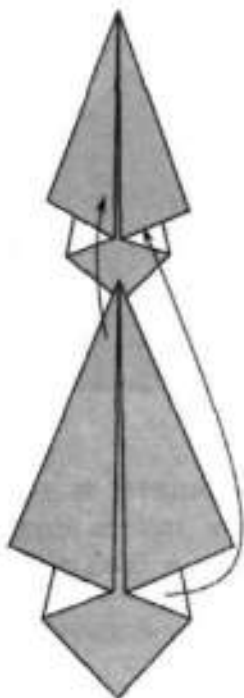

**3** Соедините детали, вставляя нижнюю большую деталь в среднюю.



**4** Присоедините самую маленькую деталь. Подклейте. Согните нижнюю часть от себя.



**5** Проверьте результат, полученный в предыдущем действии.

#### IV вариант

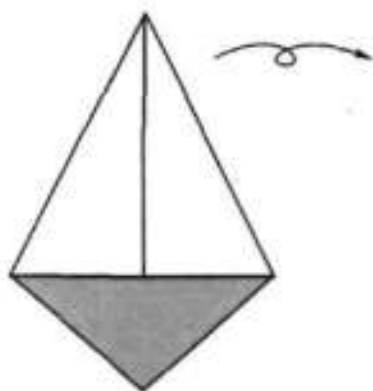

**1** Сложите каждый из трех квадратов базовой формой «воздушный змей» белым цветом наружу. Переверните заготовку на другую сторону.

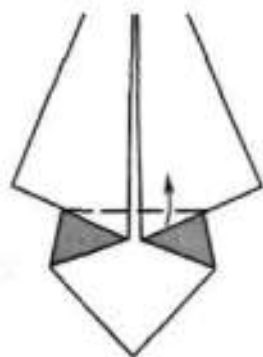

**2** Выполните действия 2-3 третьего варианта елки. Поднимите нижнюю часть большей детали. Присоедините верхнюю деталь.

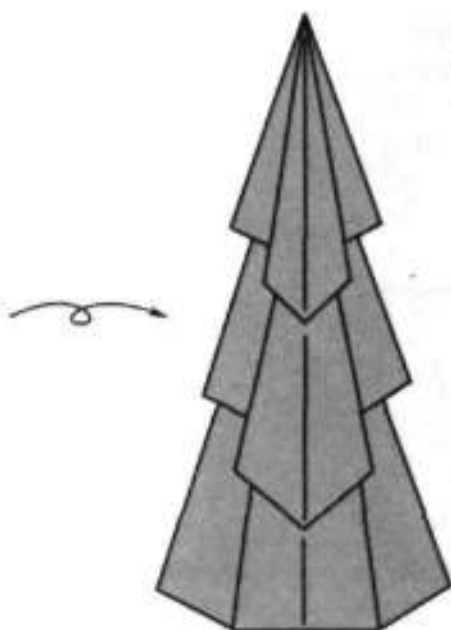

**3** Подклейте детали. Переверните изделие на другую сторону. Проверьте результат.

## ЦАРЕВНА-ЕЛОЧКА

Приготовьте квадрат размером  $5 \times 5$  см, окрашенный в желтый или коричневый цвет с одной стороны, и квадраты размером  $7,5 \times 7,5$  см и  $10 \times 10$  см разного цвета, окрашенные с двух сторон.

### *Верхняя часть туловища*

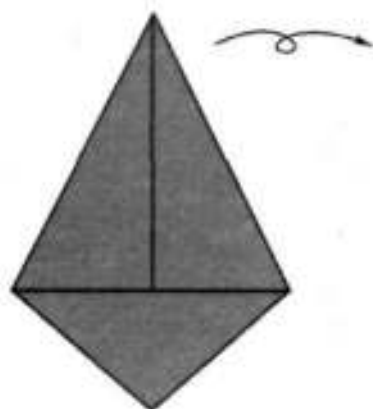

**1** Сложите из квадрата со стороной  $7,5$  см базовую форму «воздушный змей». Переверните заготовку на другую сторону.

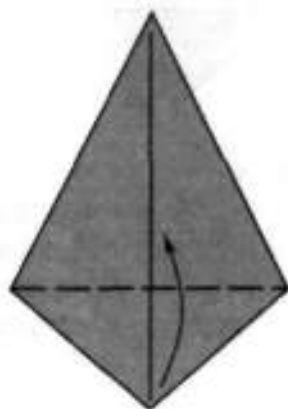

**2** Поднимите прямой угол. Линия сгиба проходит через вершины боковых углов.

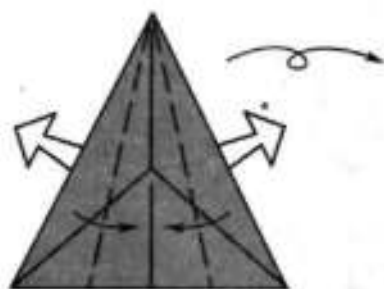

**3** Опустите боковые стороны к линии перегиба, вытягивая при этом боковые части с другой стороны работы. Переверните на другую сторону.



**4** Верхняя часть туловища готова.

## Нижняя часть туловища

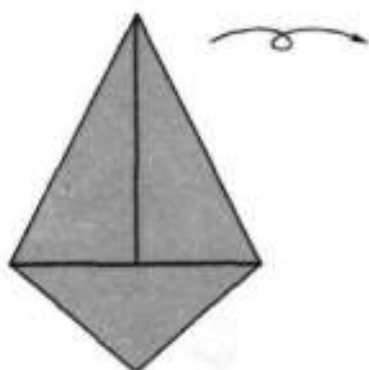

**5** Из квадрата со стороной 10 см сложите базовую форму «воздушный змей». Переверните заготовку на другую сторону.

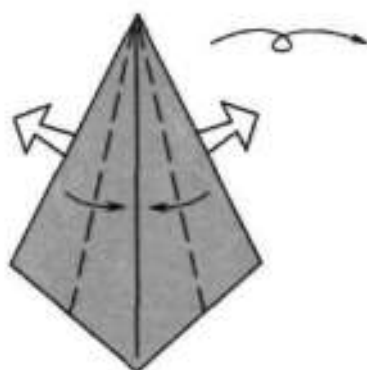

**6** Опустите боковые стороны к линии перегиба, вытягивая при этом боковые части с другой стороны работы. Переверните на другую сторону.



**7** Соедините среднюю и большую детали. Согните верхний угол и нижнюю часть.

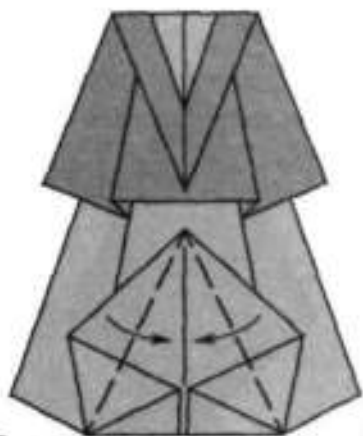

**8** Опустите стороны к линии перегиба.

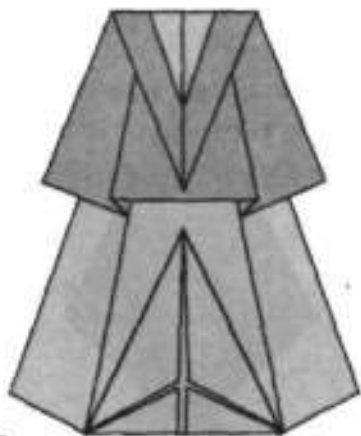

**9** Наряд царевны готов. Подклейте отходящие части.

### Голова

Сложите из маленького квадрата базовую форму «воздушный змей» и выполните действия 5-6.

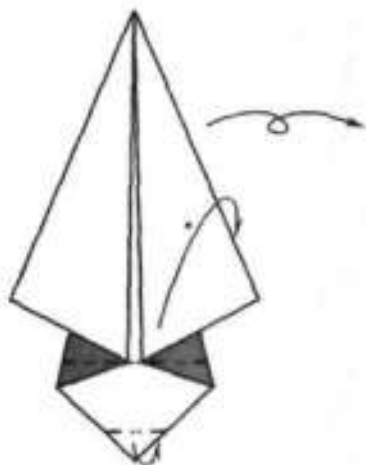

**10** Согните от себя сначала нижний угол, а затем верхнюю часть. Переверните деталь на другую сторону.

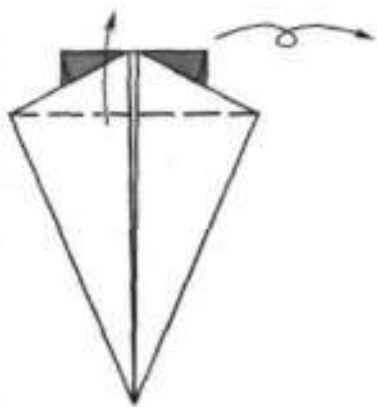

**11** Поднимите угол вверх. Переверните работу.

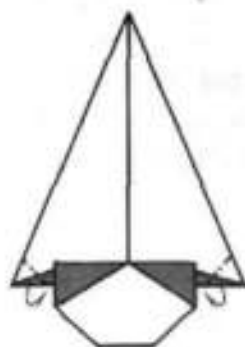

**12** Согните уголки назад.



**13** Подклейте голову к туловищу. Нарисуйте глаза, нос, рот и узор на головном уборе.

## БЕРЕЗА

Приготовьте из бумаги зеленого цвета, окрашенной с одной стороны, квадрат размером  $10 \times 10$  см.

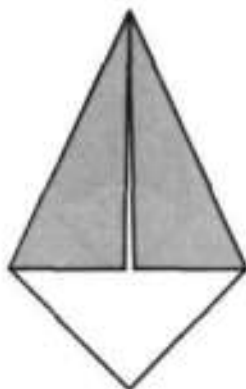

**1** Сложите квадрат базовой формой «воздушный змей».

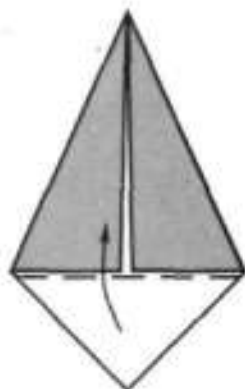

**2** Согните белый треугольник наверх.

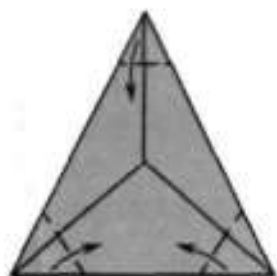

- 3** Согните все три угла по направлению к центру фигуры.

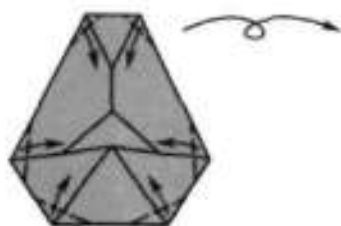

- 4** Округлите крону дерева, немного согнув углы. Переверните на другую сторону.

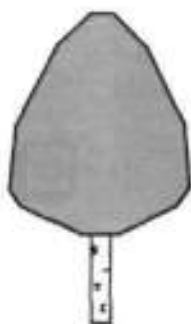

- 5** Ствол сделайте из белой полоски, к которой приклейте крону.

## СТАРОЕ ДЕРЕВО

Приготовьте из коричневой бумаги 1 большой квадрат и 3-4 квадрата меньшего размера.

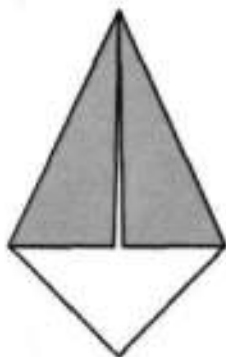

- 1** Сложите из большого квадрата базовую форму «воздушный змей».

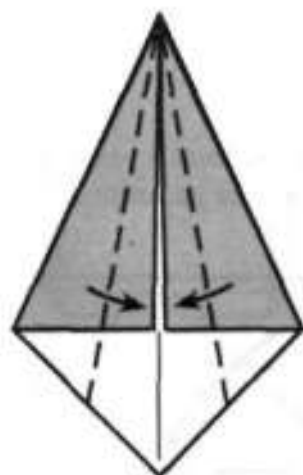

- 2** Опустите верхние стороны к линии перегиба.

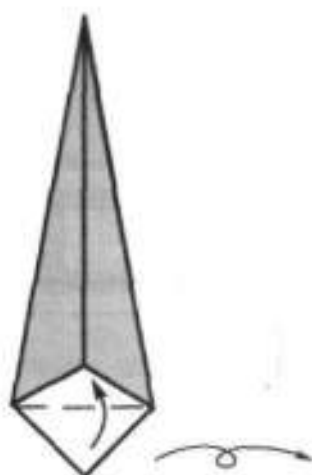

- 3** Поднимите нижний уголок. Переверните деталь на другую сторону. Получился ствол дерева.

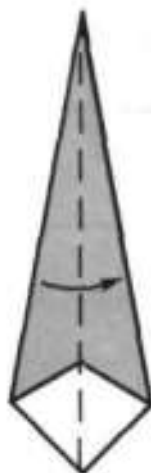

- 4** Из меньших квадратов сложите базовую форму «воздушный змей» и выполните действия 1-2. Согните детали пополам.

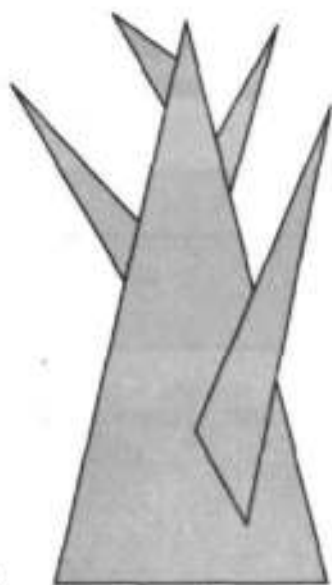

- 5** Приклейте полученные ветки к стволу.



# ДОМ

## I вариант

Приготовьте из цветной бумаги, окрашенной с одной стороны, 1 квадрат размером  $10 \times 10$  см и 1 квадрат размером  $5 \times 5$  см.

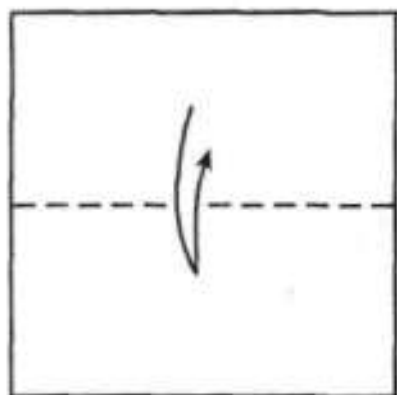

**1** Перегните большой квадрат «книжечкой».

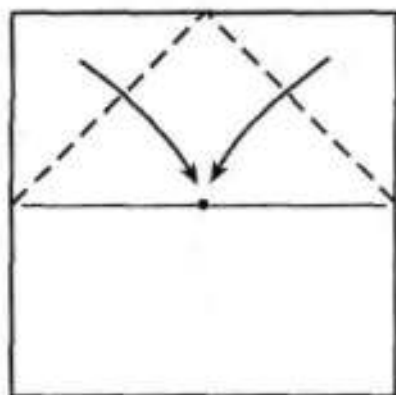

**2** Согните верхние боковые углы к центру.

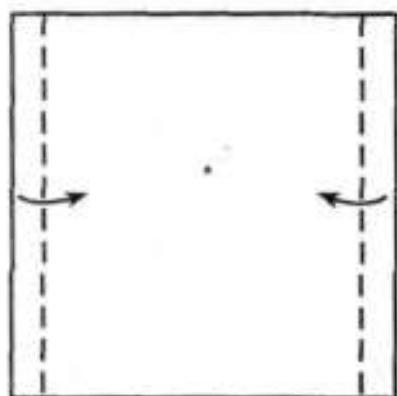

**3** Для окна возьмите маленький квадрат. Отогните стороны на 0,5 см.

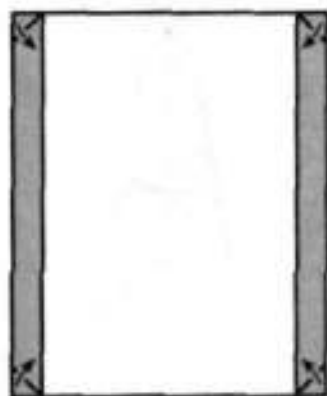

**4** Согните указанные на рисунке уголки.

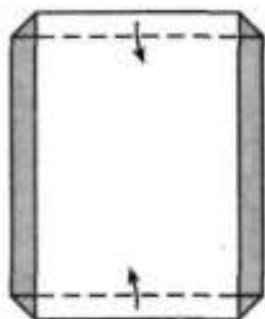

- 5** Отогните нижнюю и верхнюю стороны.

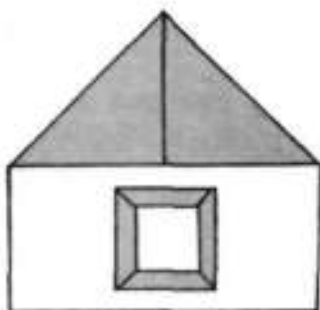

- 6** Приклейте окно к домику.

### II вариант

Приготовьте из цветной бумаги, окрашенной с одной стороны, квадрат размером  $20 \times 20$  см.

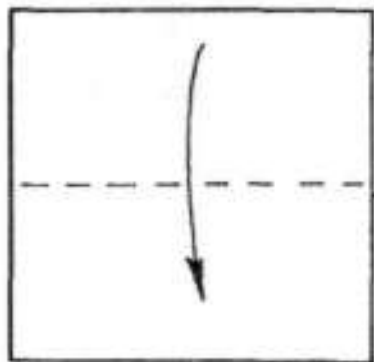

- 1** Согните квадрат пополам «книжкой».



- 2** Перегните прямоугольник пополам.

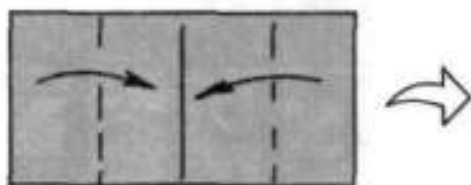

- 3** Опустите боковые стороны к линии перегиба.

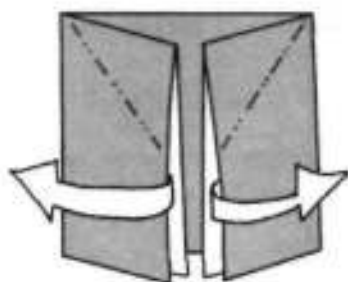

- 4** Потяните верхний слой «карманов» в стороны, расплющивая их.

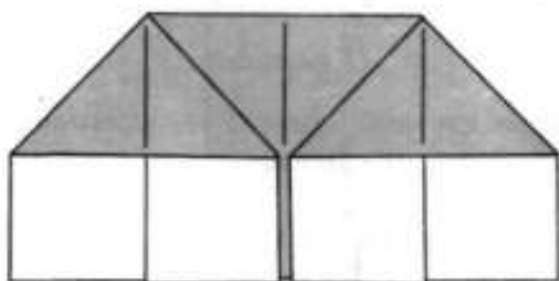

- 5** Проверьте результат, полученный в предыдущем действии.

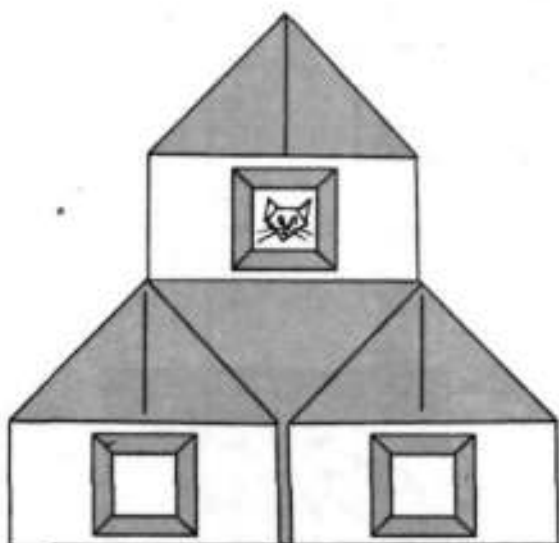

- 6** Из первого и второго варианта дома «постройте» терем.

## ПЕТУШОК — ЗОЛОТОЙ ГРЕБЕШОК

Приготовьте из разноцветной бумаги 1 квадрат размером  $10 \times 10$  см, 4–5 квадратов размером  $7,5 \times 7,5$  см, 1 квадрат размером  $6 \times 6$  см и 2 квадрата размером  $4 \times 4$  см.

### Туловище

Возьмите квадрат размером  $10 \times 10$  см, сложите базовую форму «треугольник».

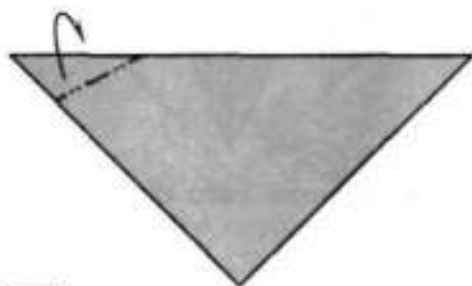

**1** Согните один из острых углов от себя.

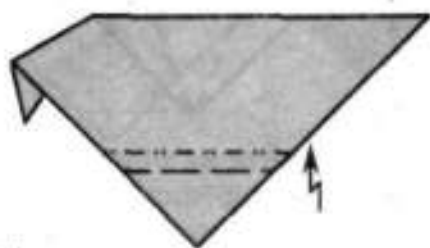

**2** Внизу заготовки сделайте складку-«молнию», линии сгибов могут быть не параллельны спинке петуха.

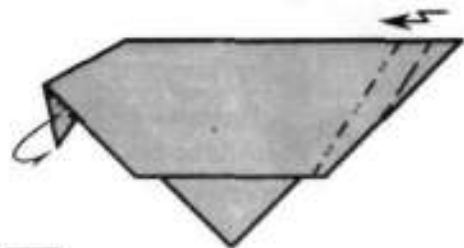

**3** Сложите хвост с помощью складки-«молнии». Согните уголок назад.

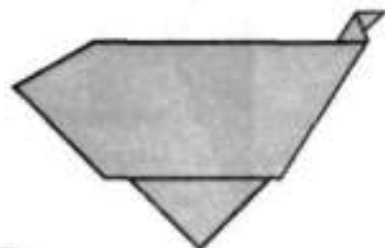

**4** Туловище петушка готово.

## Перья хвоста

Возьмите квадрат со стороной 7,5 см и сложите базовую форму «воздушный змей».

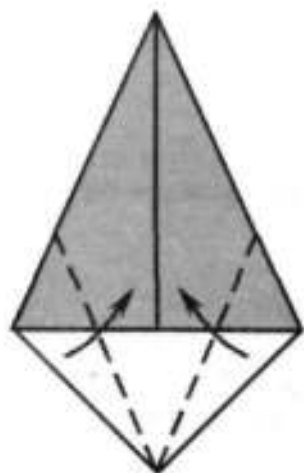

**5** Согните нижние стороны к средней вертикали.



**6** Согните заготовку пополам.



**7** Согните верхний угол сгибом «долина».

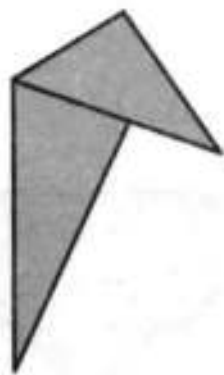

**8** Проверьте результат, полученный в предыдущем действии. Сложите остальные перья.

## Крыло

Возьмите квадрат со стороной 6 см и сложите базовую форму «воздушный змей».

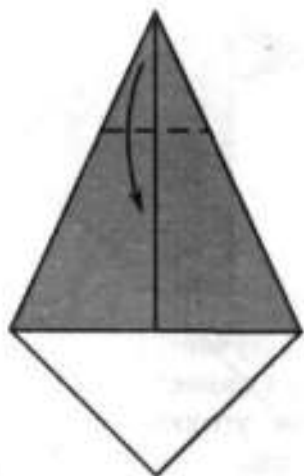

**9** Немного согните на себя острый угол.

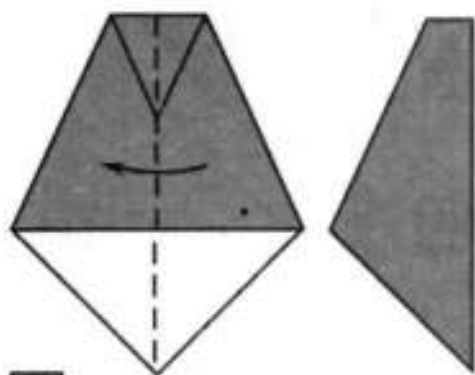

**10** Согните полученную заготовку пополам.

## Гребешок



**11** Возьмите квадрат со стороной 4 см и сложите базовую форму «треугольник».



**12** Согните боковые углы (их вершины не доходят до вершины прямого угла).

*Плюс*

Возьмите второй квадрат со стороной 4 см и сложите базовую форму «треугольник».

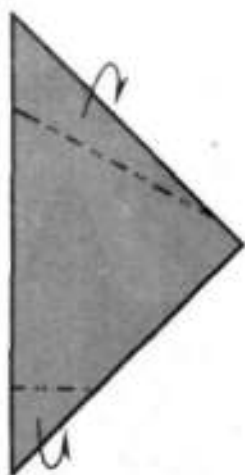

- 13** Согните от себя верхний и нижний углы.



- 14** Получается клюв и борода. Совместите клюв с вогнутым уголком на фигурке петушка.

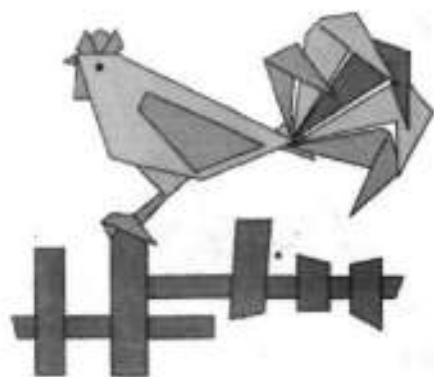

- 15** Соедините все детали вместе, нарисуйте петушку глаза. Технику складывания лапок петуха вы найдете в схемах изготовления избушки на куриных ножках (с. 53–54).

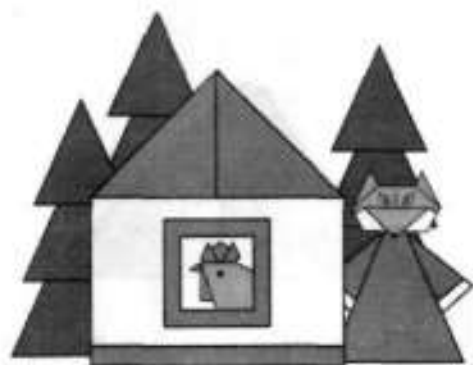

- 16** Поместив голову петушка в окошко домика, можно сделать аппликацию к русской народной сказке «Кот, петух и лиса».

## ЗАЯЦ

Приготовьте из белой бумаги 2 одинаковых квадрата.

### Туловище

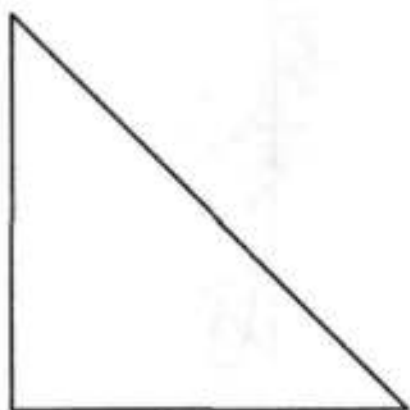

**1** Возьмите один из квадратов и сложите базовую форму «треугольник».

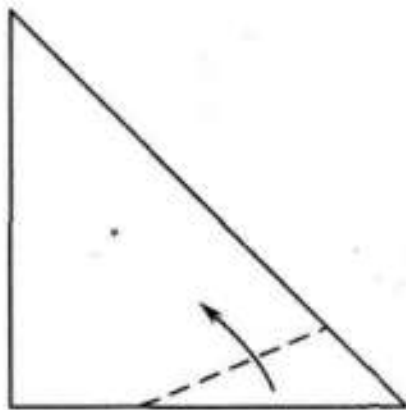

**2** Согните острый угол, как показано на рисунке.

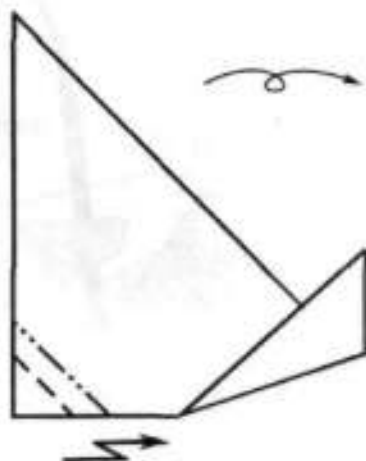

**3** Согните складкой-«молнией» прямой угол и переверните заготовку.



## Голова

Из второго квадрата сложите базовую форму «воздушный змей».

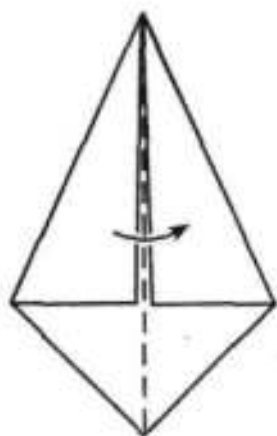

**4** Согните заготовку пополам.



**5** Согните верхний и нижний углы, как показано на рисунке.



**6** Соедините все детали вместе, нарисуйте глаза и нос. Заяц и петушок пригодятся для аппликации к сказке «Заяшкина избушка». Петушок готов помочь зайчику прогнать лису.

## ЩЕНОК (классическая модель)

Приготовьте из цветной бумаги 2 одинаковых квадрата.

### Голова

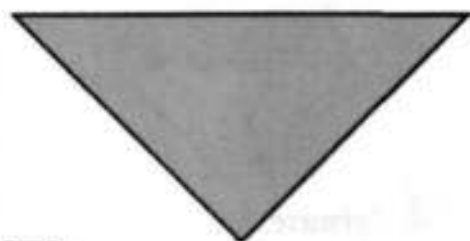

**1** Возьмите один из квадратов. Сложите базовую форму «треугольник» и положите прямым углом вниз.

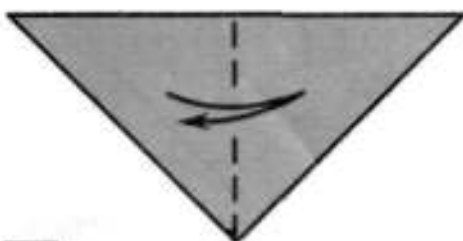

**2** Перегните треугольник пополам.

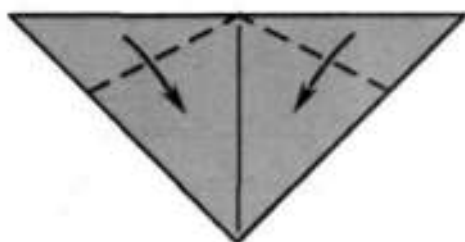

**3** Опустите немного углы от середины верхней стороны.



**4** Согните назад верхний и нижний углы.

## Туловище

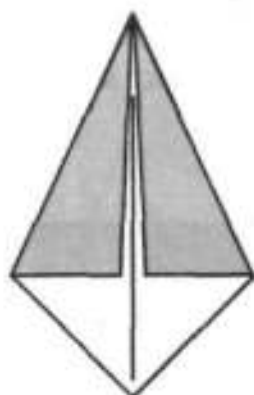

**5** Возьмите второй квадрат и сложите базовую форму «воздушный змей».

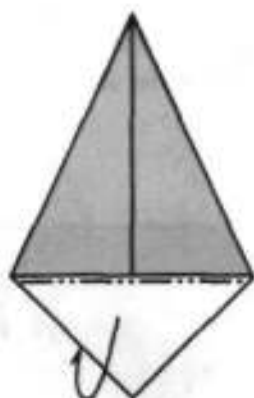

**6** Согните белый треугольник назад.

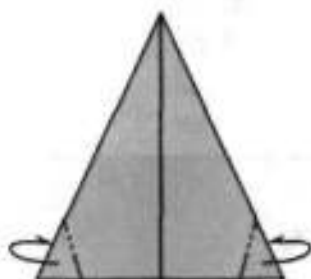

**7** Согните назад нижние боковые углы.

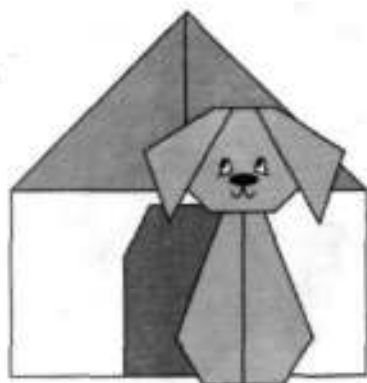

**8** Приклейте голову к туловищу, нарисуйте глаза, нос. Посадите щенка возле будки.

## КОТЕНОК (классическая модель)

Приготовьте из цветной бумаги 3 одинаковых квадрата.

### Голова

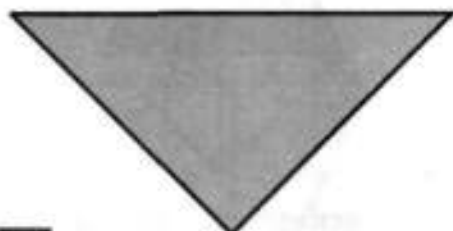

**1** Возьмите один из квадратов. Сложите базовую форму «треугольник» и положите прямым углом вниз.

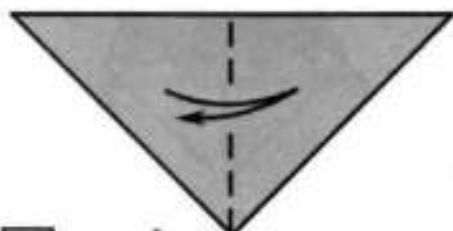

**2** Перегните треугольник пополам.

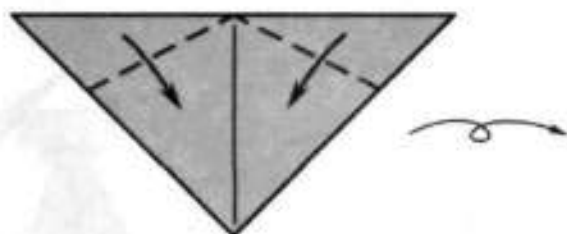

**3** От середины верхней стороны опустите острые углы. Переверните на другую сторону.

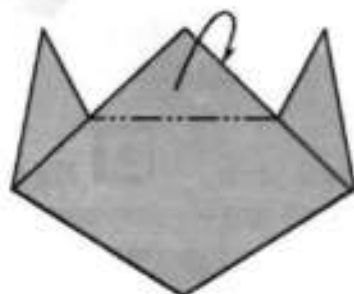

**4** Положите тремя уголками вверх, согните прямой угол (до ушей) назад. Нарисуйте котенку глаза и нос.

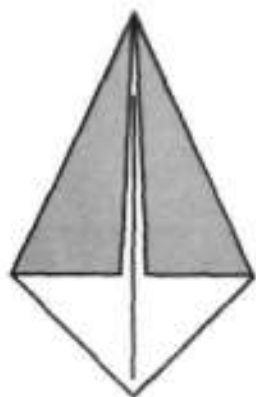

- 5** Возьмите второй квадрат и сложите базовую форму «воздушный змей».

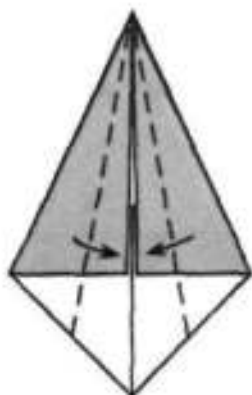

- 6** Согните длинные стороны к средней линии.

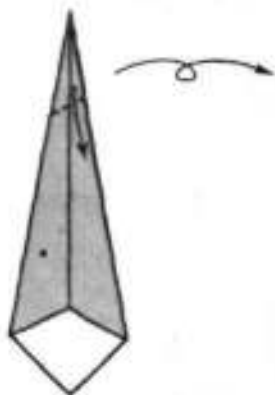

- 7** Согните указанный угол, переверните заготовку на другую сторону.

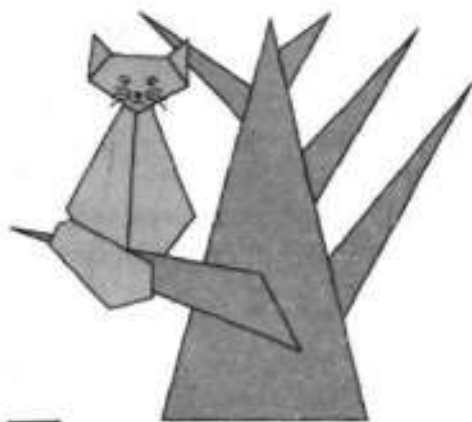

- 8** Из оставшегося квадрата сложите туловище котенка, выполняя действия 5-7 предыдущей фигуры. Приклейте к готовому туловищу голову и хвост.

## ЛИСИЧКА-СЕСТРИЧКА

Приготовьте из бумаги оранжевого цвета, окрашенной с одной стороны, 2 одинаковых квадрата.

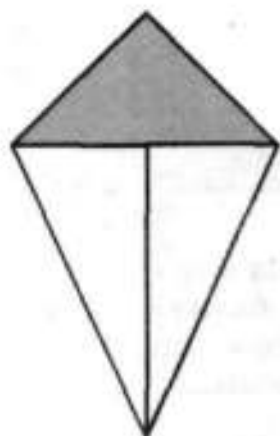

**1** Один квадрат положите цветной стороной к себе и сложите базовую форму «воздушный змей».

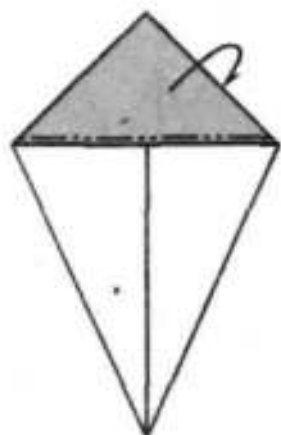

**2** Согните верхний треугольник от себя, сгиб проходит по границе белого и красного цветов.

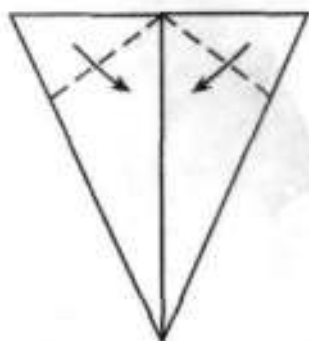

**3** Опустите боковые углы.

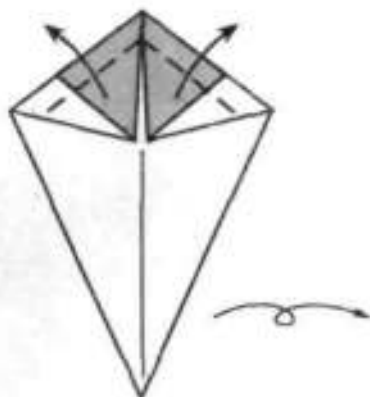

**4** Отогните уголки-уши и переверните заготовку на другую сторону.

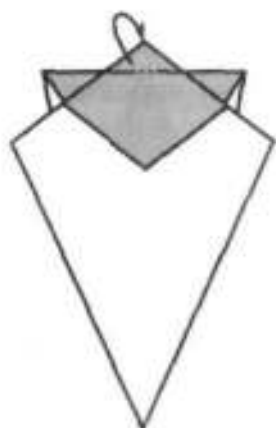

- 5** Верхний угол уберите назад, и голова с прекрасным белым воротником готова.

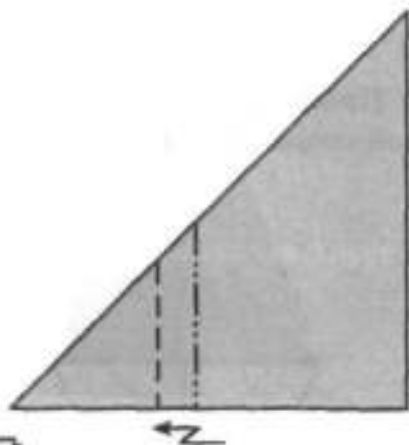

- 6** Из второго квадрата сложите базовую форму «треугольник», сделайте складку «молнию».

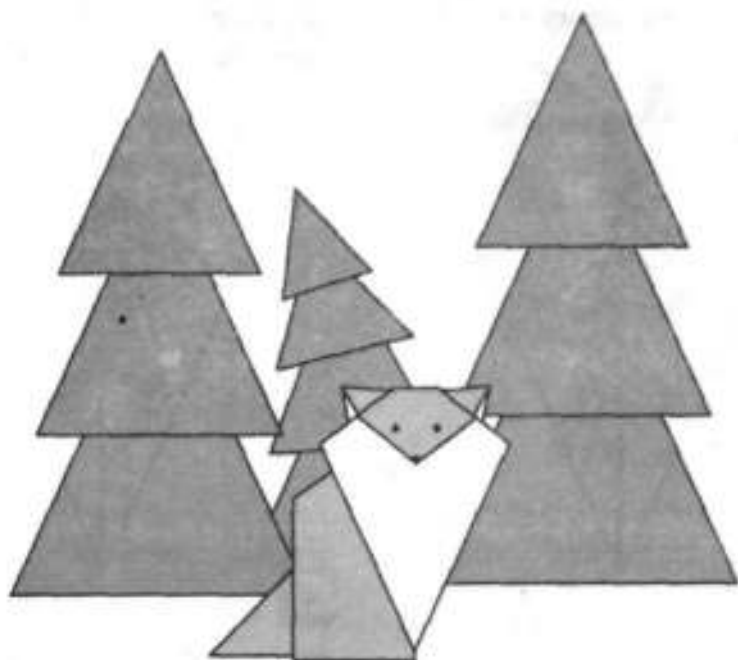

- 7** Приклейте к туловищу голову.

## СЕРАЯ ШЕЙКА

Приготовьте квадрат размером  $15 \times 15$  см из бумаги серого цвета, окрашенной с двух сторон.

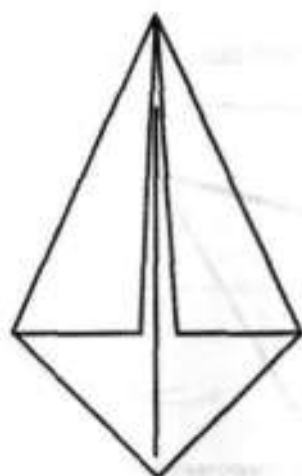

**1** Сложите базовую форму «воздушный змей».

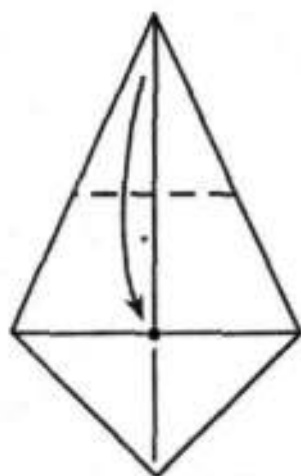

**2** Согните верхний угол до нижнего треугольника.

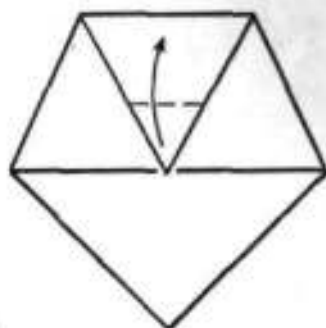

**3** Поднимите немного уголок.

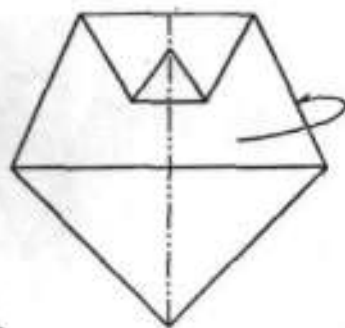

**4** Согните фигурку пополам от себя.



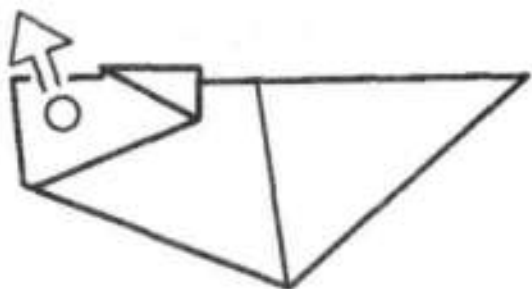

- 5** Оттяните шею, зафиксируйте (прогладьте) новые линии внизу фигурки.

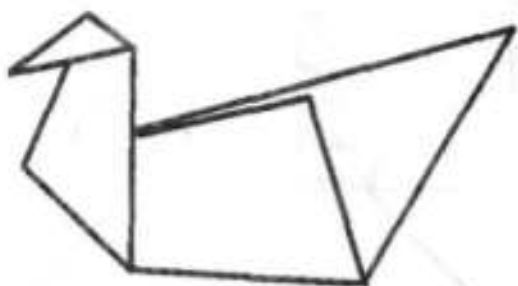

- 6** Оттяните голову, как показано на рисунке.

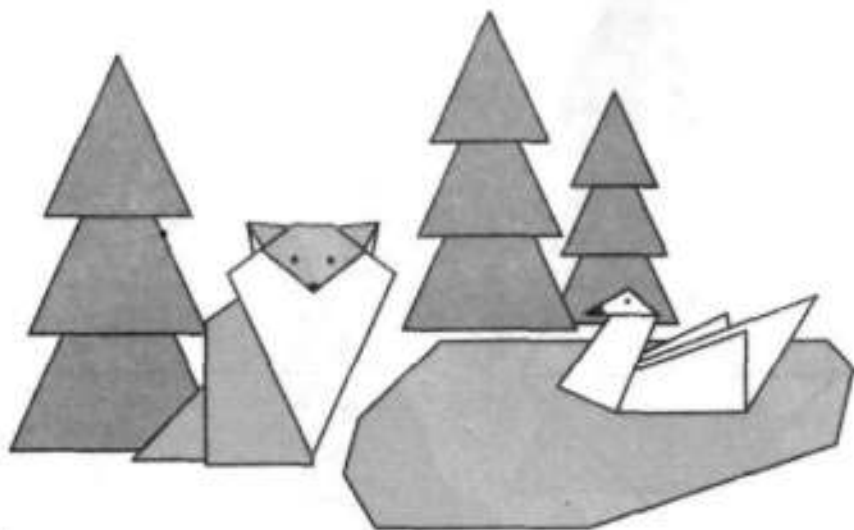

- 7** Нарисуйте глазки и клюв и пустите уточку поплавать в бумажном озере.

## АЛЕНУШКА

Приготовьте квадрат размером  $15 \times 15$  см любого цвета, окрашенный с одной стороны, и квадрат размером  $9 \times 9$  см желтого цвета, окрашенный с одной стороны.

### Туловище

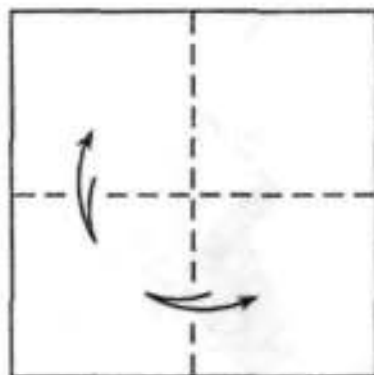

**1** Возьмите квадрат со стороной 15 см, положите белым цветом к себе и перегните дважды пополам «книжкой».

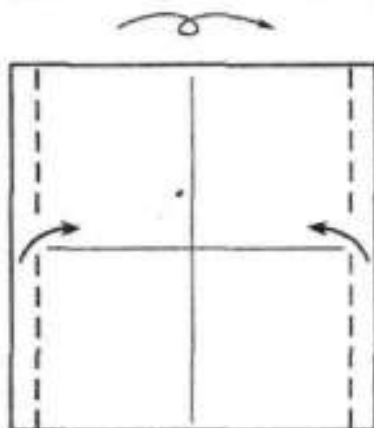

**2** Согните боковые стороны квадрата, образуя полосы шириной 0,5 см. Переверните на другую сторону.

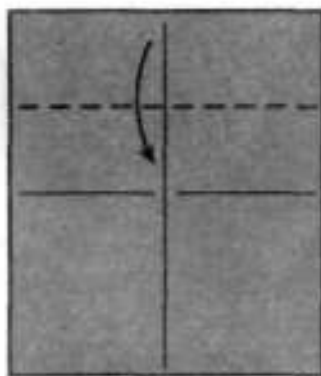

**3** Согните пополам верхнюю часть, опуская верхнюю сторону к горизонтальной линии перегиба.

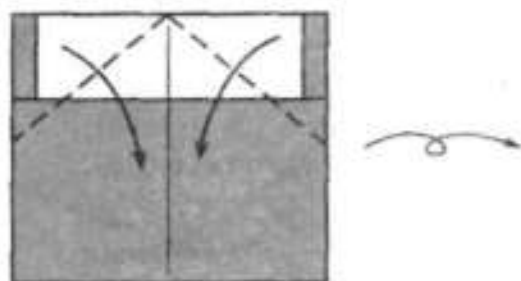

- 4** Согните верхние углы к средней вертикали. Переверните деталь на другую сторону.

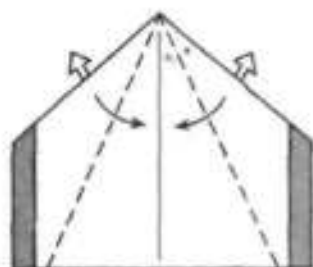

- 5** Согните верхние стороны к вертикали, при этом прямые углы, находящиеся сзади, вытягиваются наружу.

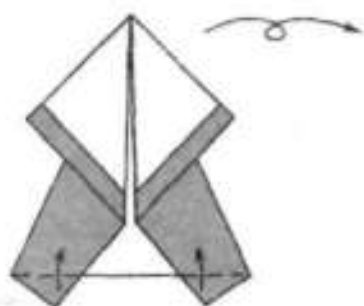

- 6** Согните кверху нижние уголки, переверните работу на другую сторону.

### Голова

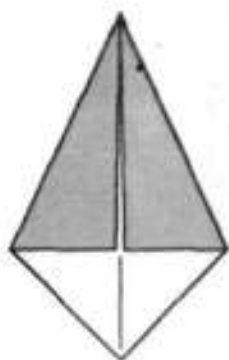

- 7** Возьмите квадрат со стороной 9 см и сложите базовую форму «воздушный змей».

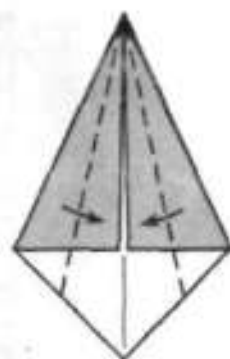

- 8** Согните верхние стороны к центральной вертикали.

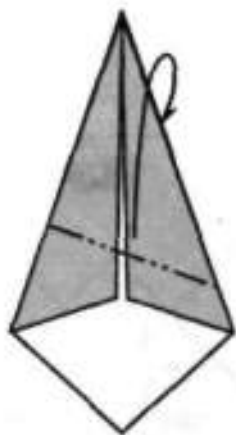

- 9** Согните длинный острый угол назад.

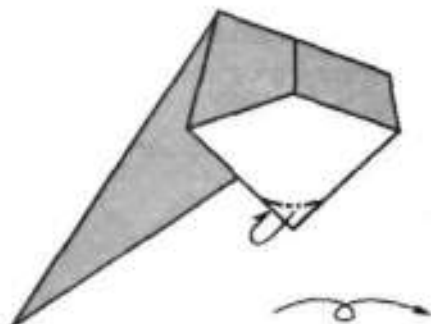

- 10** Загните прямой угол назад. Переверните деталь.

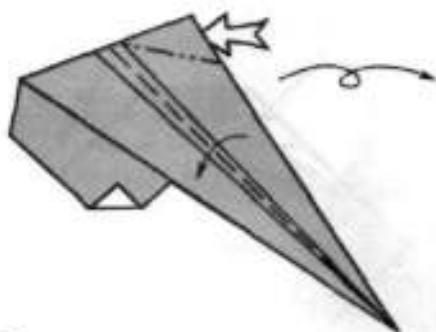

- 11** Раскройте карман, сгибая при этом косу пополам. Поверните деталь на другую сторону.



- 12** Приклейте голову к туловищу, украсьте косу бантиком. Эту модель можно изготовить и из квадратов других размеров, соблюдая пропорцию 5 : 3.

## БАБУШКА

Приготовьте квадрат размером  $9 \times 9$  см любого цвета, окрашенный с одной стороны.

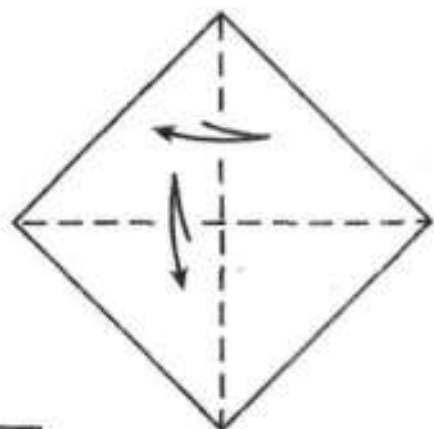

**1** Перегните квадрат пополам по диагоналям.

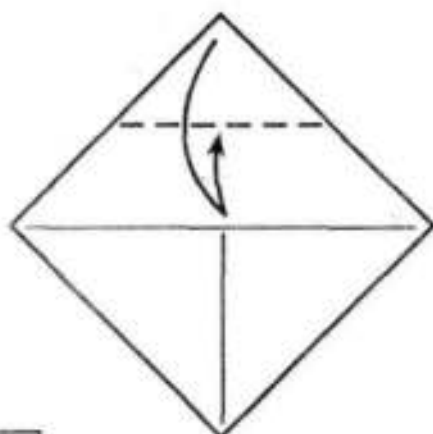

**2** Перегните верхний треугольник, опуская вершину верхнего угла к центру квадрата.

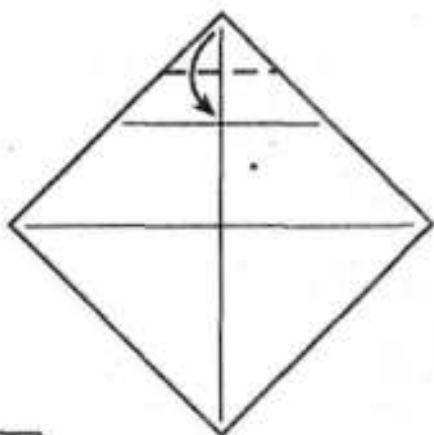

**3** Опустите вершину верхнего угла к полученной линии.

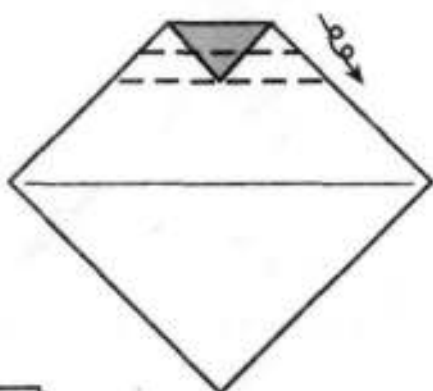

**4** Заверните верхний край, как показано на рисунке.

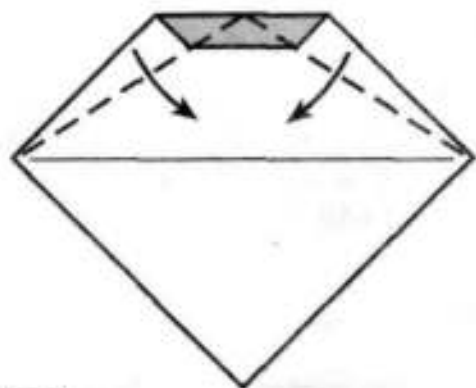

**5** Опустите верхние углы по линии, проходящей от середины верхней стороны до вершины бокового угла.

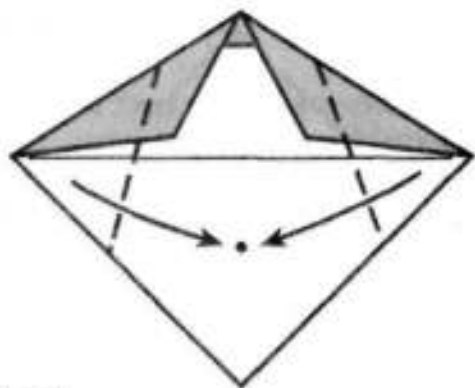

**6** Согните боковые углы к указанной точке.

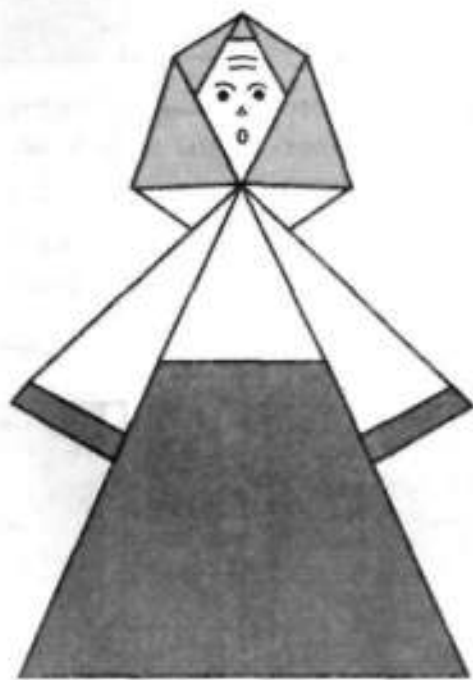

**7** Нарисуйте глаза, рот и нос. Сарафан сложите как у Аленушки. Приклейте голову к платью, причем верхний угол сарафана можно немного согнуть назад.

## СНЕГУРОЧКА

Приготовьте квадрат размером  $15 \times 15$  см синего цвета, окрашенный с одной стороны, прямоугольник размером  $4 \times 5,5$  см любого цвета, окрашенный с одной стороны, 2 квадрата размером  $2 \times 2$  см любого цвета, полосу шириной 2 см белого цвета.

### Шубка

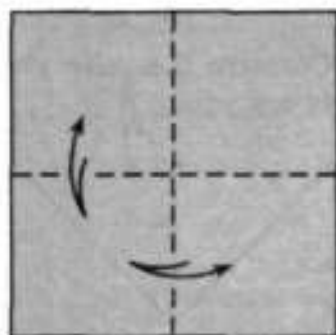

1

Возьмите квадрат со стороной 15 см, положите цветной стороной к себе и перегните дважды пополам, совмещая противоположные стороны.

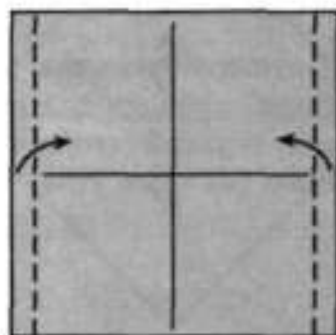

2

Отогните боковые стороны на 0,5 см.

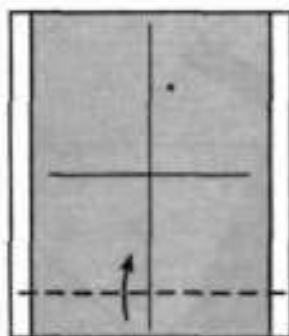

3

Поднимите нижнюю сторону вверх, получая полосу шириной 2 см.

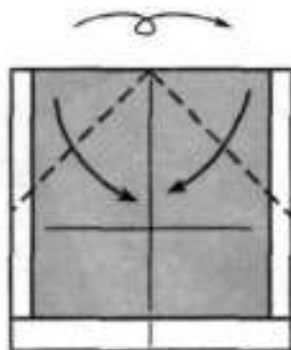

4

Опустите верхние углы к средней вертикали. Переверните на другую сторону.

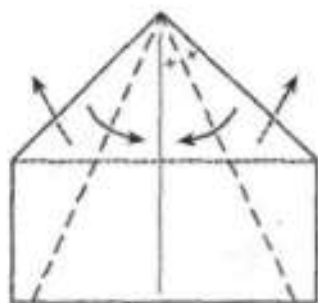

- 5** Сложите верхние стороны к средней линии, вытягивая углы с обратной стороны работы.

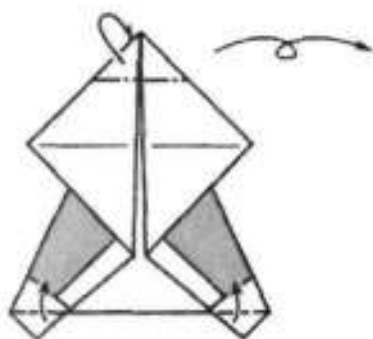

- 6** Согните верхний уголок от себя, а нижние уголки — на себя и переверните работу.



- 7** Возьмите полосу шириной 2 см и перегните ее пополам.

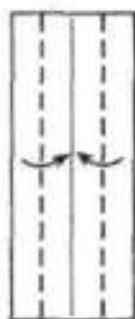

- 8** Согните боковые стороны к центральной линии.

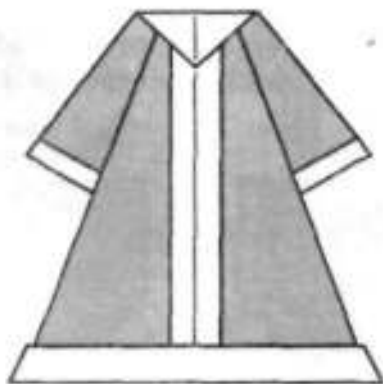

- 9** Поместите планку под воротничок и нижнюю полосу, подклейте.



## Рукавицы

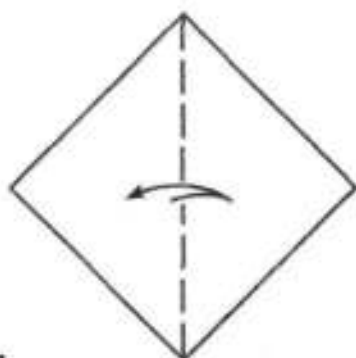

- 10** Возьмите квадраты со стороной 2 см и перегните их пополам по диагонали.

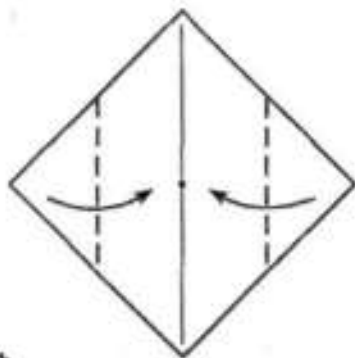

- 11** Боковые углы сложите к центру заготовки.

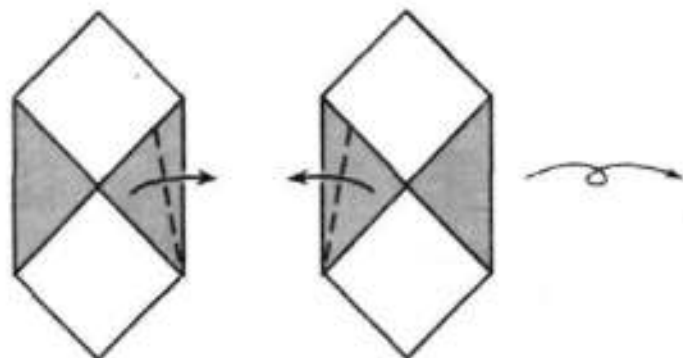

- 12** Отогните уголок на каждой рукавочке (верхний прямой угол можно согнуть на себя). Переверните заготовку на другую сторону.

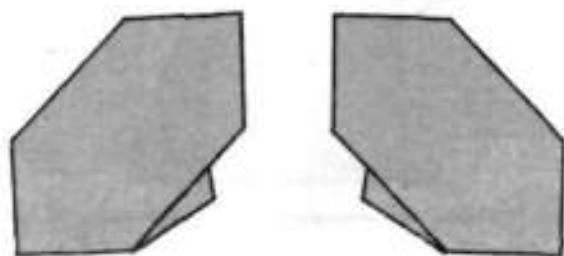

- 13** Рукавички готовы.

## Шапка

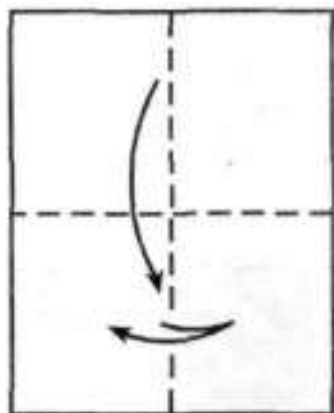

**14** Возьмите прямоугольник и перегните его пополам по центральной вертикали. Сложите пополам сверху вниз.

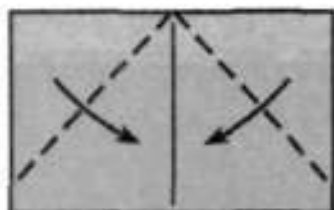

**15** Согните верхние углы к средней линии.

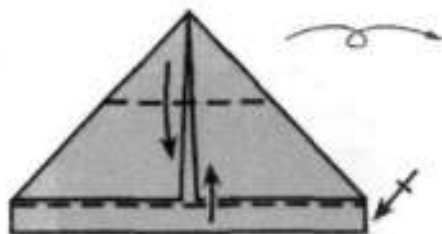

**16** Поднимите нижние стороны, верхний угол опустите вниз, убирая под белую полоску, и переверните шапочку на другую сторону.



**17** Сложите голову Снегурочки, как у Аленушки, наденьте на голову шапку. Приклейте к шубке рукавички и голову. Снегурочку можно поместить на новогоднюю открытку.

## ИВАНУШКА

Приготовьте квадрат размером  $20 \times 20$  см любого цвета, окрашенный с одной стороны, квадрат размером  $5,5 \times 5,5$  см коричневого или желтого цвета, окрашенный с одной стороны, полоску шириной  $0,5$  см любого цвета.

### Туловище

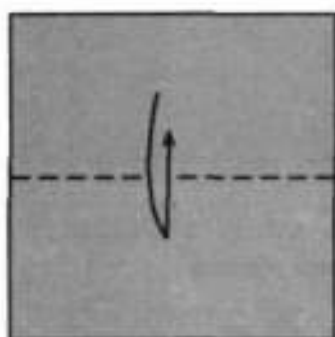

**1** Возьмите квадрат со стороной  $20$  см, положите его цветной стороной к себе и перегиньте пополам.

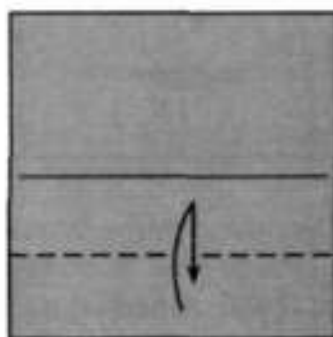

**2** Перегните нижний прямоугольник пополам.

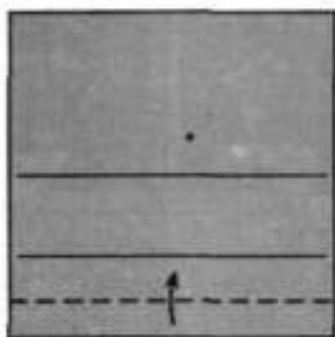

**3** Нижнюю полоску согните пополам, поднимая сторону к полученной в действии 2 линии.

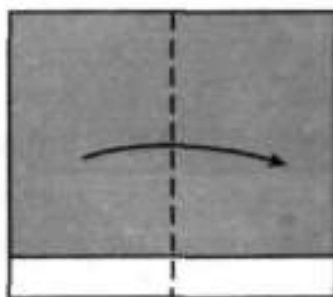

**4** Согните деталь пополам «книжкой».

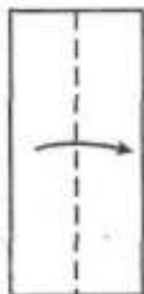

- 5** Согните деталь пополам, захватывая бумагу со стороны сгиба.



- 6** Согните пополам, захватывая один слой бумаги.

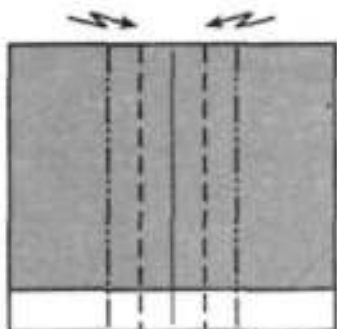

- 7** Разверните заготовку, наметьте линии: ближе к средней вертикали — линии «долина», крайние — «гора». Сложите две складки.

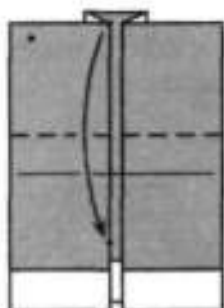

- 8** Опустите верхнюю часть вниз (линия сгиба выше средней горизонтали).

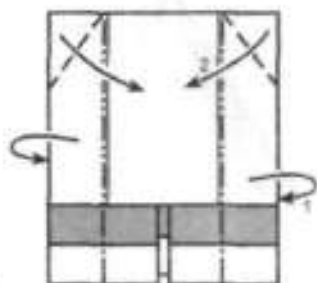

- 9** Согните боковые части назад, при этом верхние углы вытяните в стороны, сгибая по линиям «долина».

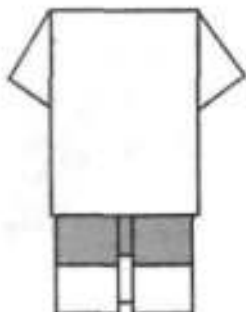

- 10** Получилось туловище.

## Голова

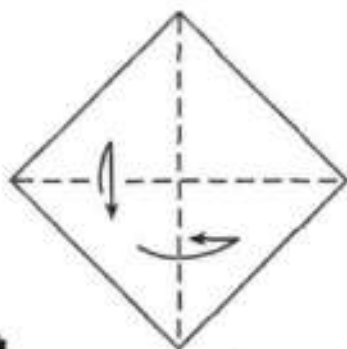

- 11** Возьмите квадрат со стороной 5,5 см, положите белой стороной к себе и перегните по диагоналям.

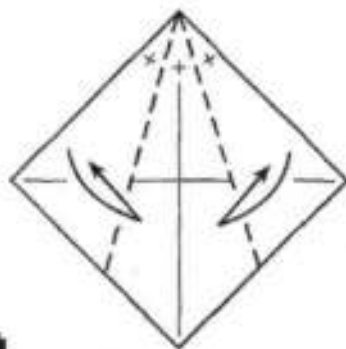

- 12** Мысленно поделите верхний угол на 3 равные части и перегните.

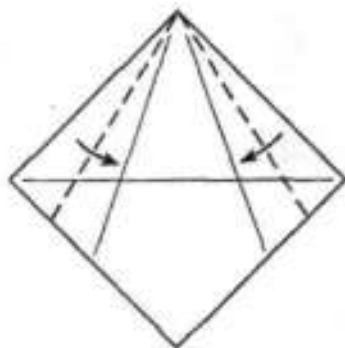

- 13** Согните верхние стороны к полученным линиям.

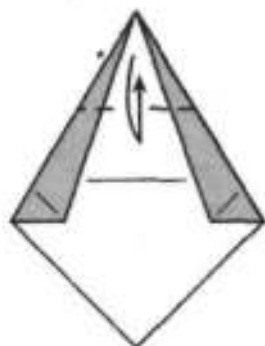

- 14** Перегните верхний угол к горизонтальной диагонали.

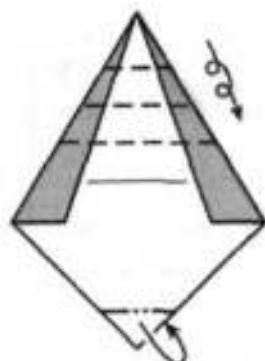

- 15** Заверните верхнюю часть заготовки и согните немного нижний угол от себя.

## Лапти



- 16** Возьмите полоску шириной 0,5 см. Длина ее равна ширине ног + 1 см. Разрежьте эту полоску пополам.



- 17** Верхние уголки согните назад (на одной детали левый угол, на другой — правый). Приклейте лапти к ногам.

## Руки

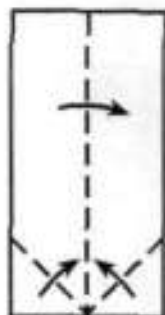

- 18** Возьмите 2 полоски белого цвета. Согните нижние боковые уголки к центральной линии и согните заготовку пополам по вертикальной линии, приклейте руки к рубашке.



- 19** Нарисуйте Иванушке глаза, нос, рот и склейте все детали, как показано на рисунке.

## ДЕДУШКА

Приготовьте квадрат размером  $20 \times 20$  см любого цвета и квадрат размером  $9 \times 9$  см коричневого цвета, окрашенные с одной стороны.

### Голова

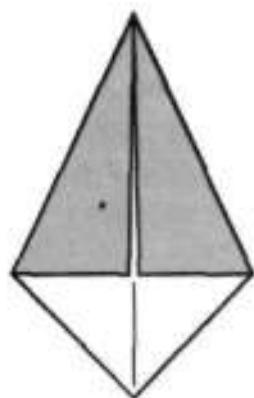

**1** Возьмите квадрат со стороной 9 см и сложите базовую форму «воздушный змей».

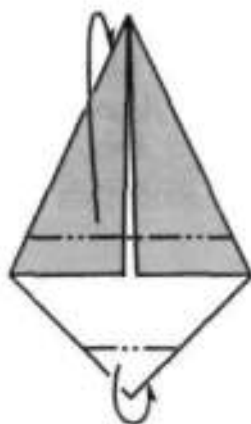

**2** Согните верхний и нижний углы назад, как показано на рисунке.

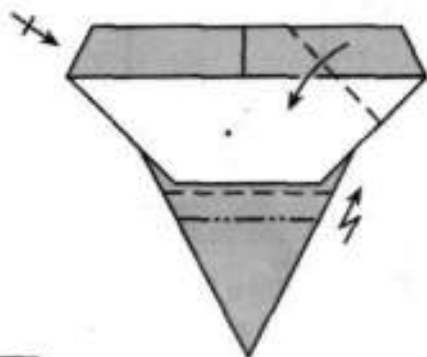

**3** Согните боковые части головы по направлению к середине лица. Сделайте бороду с помощью складки «молнии».

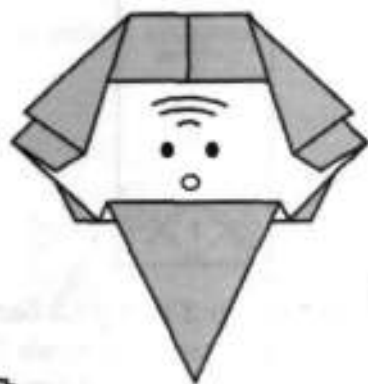

**4** Нарисуйте глаза и нос.

## Туловище

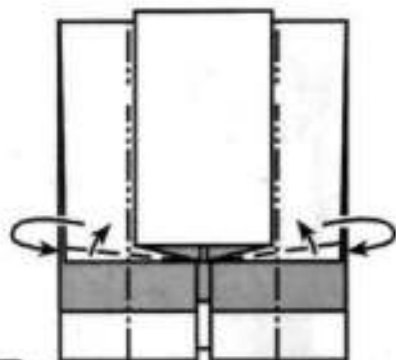

**5** Возьмите квадрат со стороной 20 см и повторите действия 1–8 схемы изготовления Иванушки. Согните немного уголки бумаги на рукавах. Согните боковые части назад.

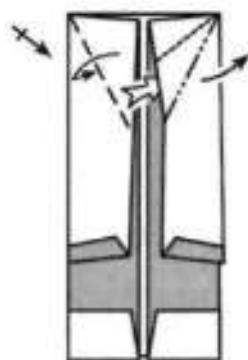

**6** Перегните уголки и расплющите «карманы».



**7** Сделайте рукава уже, переверните заготовку на другую сторону.



**8** Сложите лапки, повторяя действия 16–17 схемы изготовления Иванушки. Приклейте голову и лапки к туловищу.



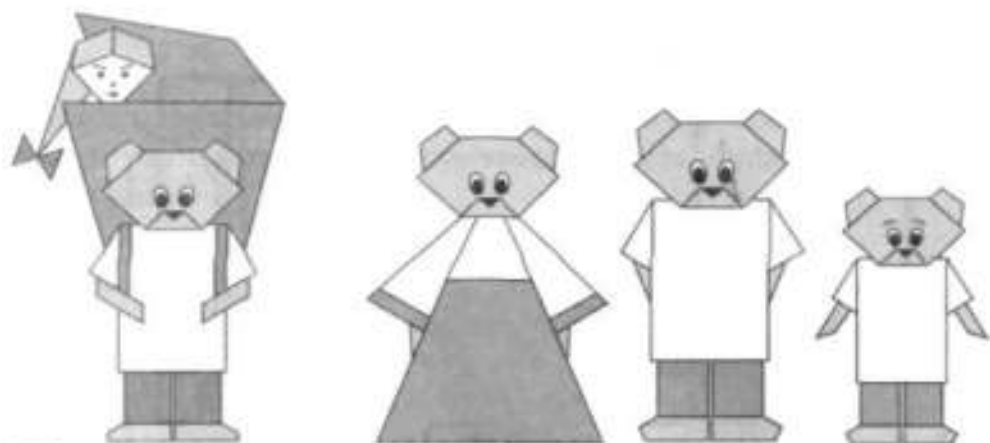

- 9** Туловище дедушки или Иванушки можно использовать для фигурки медведя в аппликации к сказкам «Маша и медведь», «Три медведя».

### ИЗБУШКА НА КУРЬИХ НОЖКАХ

Приготовьте 1 квадрат размером  $15 \times 15$  см коричневого цвета, окрашенный с одной стороны, 2 квадрата размером  $10 \times 10$  см оранжевого цвета, окрашенных с одной стороны.

#### *Избушка*

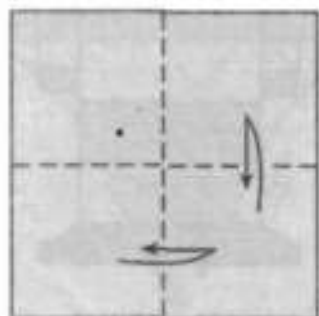

- 1** Возьмите коричневый квадрат и перегиньте пополам по вертикали и по горизонтали.

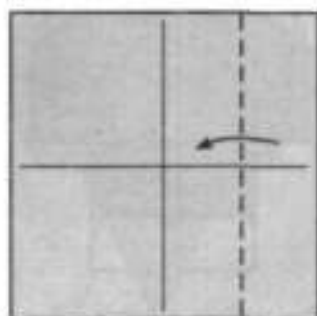

- 2** Одну из боковых сторон согните к средней вертикали.

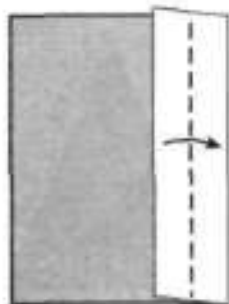

- 3** Согните край полоски к сгибу.

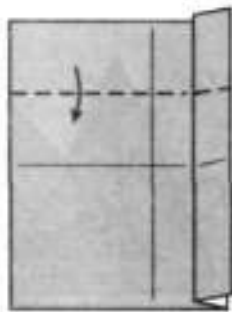

- 4** Согните верхнюю сторону к средней горизонтали.

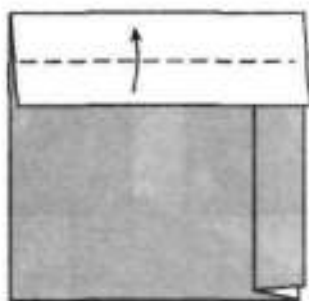

- 5** Отогните край полоски к верхнему сгибу.

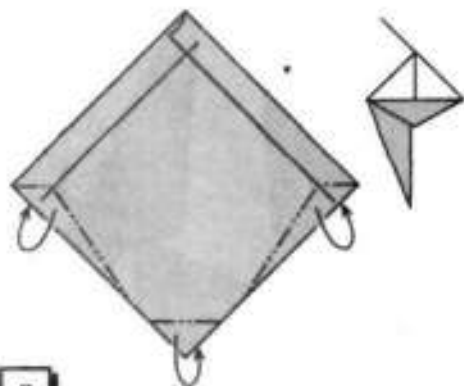

- 6** Нижний угол согните от себя. Боковые уголки согните назад, растягивая складки сзади. Проверьте результат: такой становится складка.

### *Куры ножки*

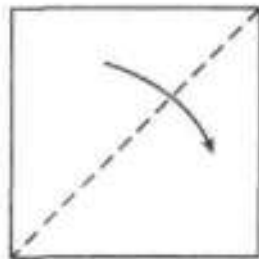
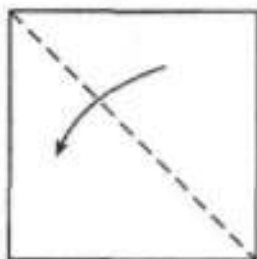

- 7** Возьмите квадрат оранжевого цвета, положите белой стороной к себе и согните по диагонали.

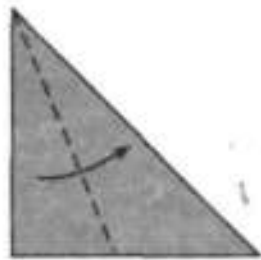

**8** Боковую сторону сложите к сгибу.

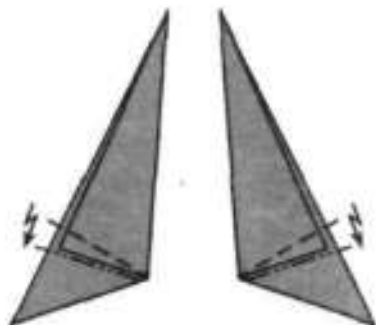

**9** Сделайте складку-«молнию», как показано на рисунке.

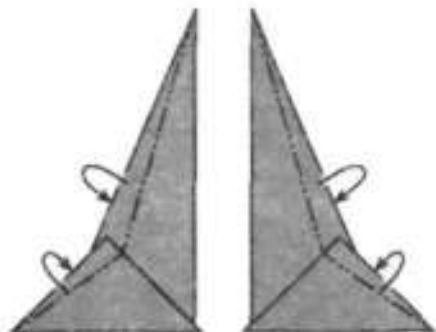

**10** Согните лишние части назад, как показано на рисунке.

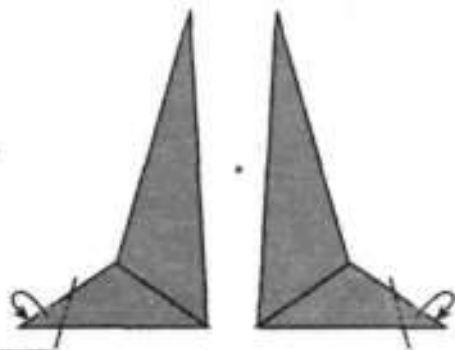

**11** Согните уголок назад, чтобы он торчал снизу.



**12** Подклейте лапки к избушке, сложите окошко и приклейте его. Избушка готова, теперь сложите ее хозяйку.

## БАБА-ЯГА

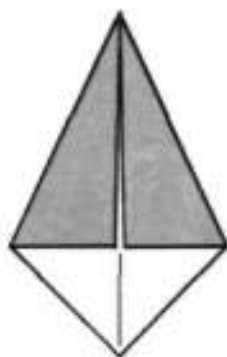

- 1** Возьмите квадрат, окрашенный с одной стороны, и сложите базовую форму «воздушный змей».



- 2** Согните пополам от себя.

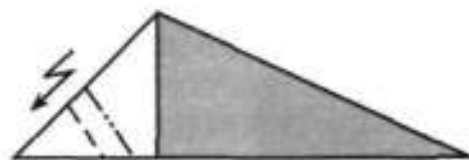

- 3** Сделайте складку-«молнию».



- 4** Согните нос от себя, а острый угол платка — на себя.

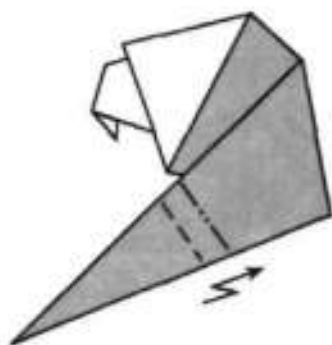

- 5** Сделайте складку-«молнию», как показано на рисунке.

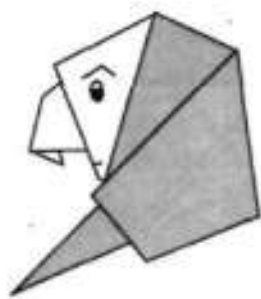

- 6** Нарисуйте бабе-яге глаз и бровь.



7

Баба-яга готова, поместите ее в окно избушки.

## БУРАТИНО

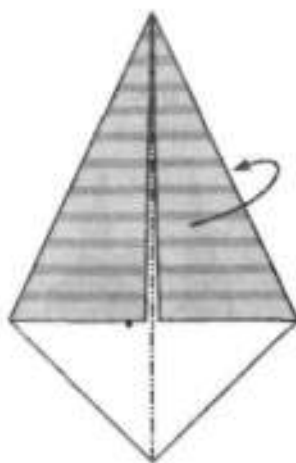

1

Возьмите квадрат, окрашенный с одной стороны, и сложите базовую форму «воздушный змей». Согните заготовку пополам от себя.



2

Сложите складку-«молнию» на белом треугольнике так, как показано на рисунке. Длинный острый угол загните на себя.



- 3** Нарисуйте Буратино глаза и приклейте волосы — закрученные полоски из бумаги.

## ГУСИ

Приготовьте 2 квадрата размером  $10 \times 10$  см белого цвета, 2 квадрата размером  $10 \times 10$  см серого цвета, 4 квадрата размером  $4 \times 4$  см красного цвета, окрашенных с одной стороны.

### *Туловище*

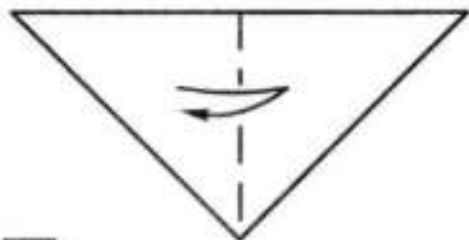

- 1** Возьмите один из квадратов белого цвета, сложите базовую форму «треугольник» и перегните пополам.

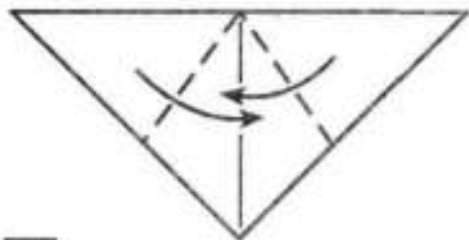

- 2** Найдите середину верхней стороны, от этой точки поделите угол на 3 равные части и согните по предполагаемым линиям.

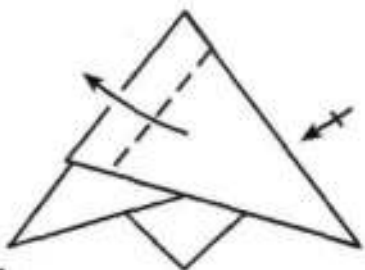

- 3** Отогните один из углов, оставляя складку. Повторите действие с другим углом.

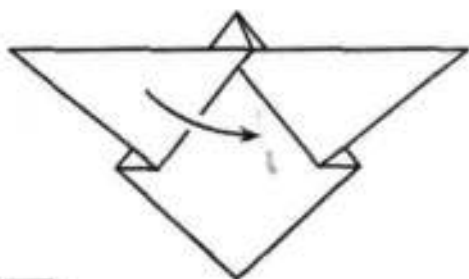

- 4** Опустите левый угол.

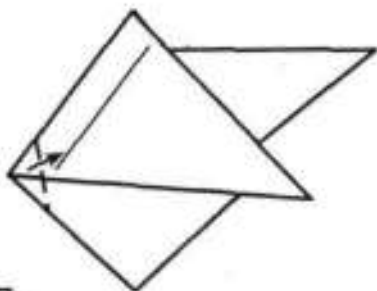

- 5** Согните уголок так, как показано на рисунке.

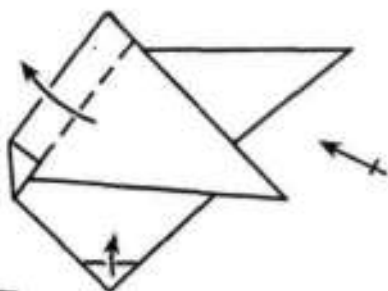

- 6** Отведите обратно левую часть. Повторите действия 4–5 с правой стороны заготовки. Согните на себя нижний уголок.

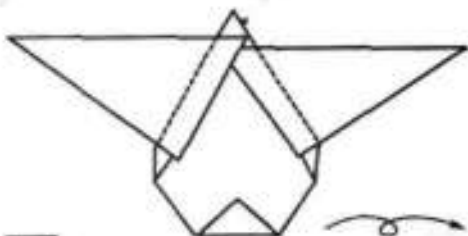

- 7** Проверьте результат и переверните работу на другую сторону.



- 8** Туловище гуся готово. По этой же схеме сделайте из серой бумаги туловище второго гуся.

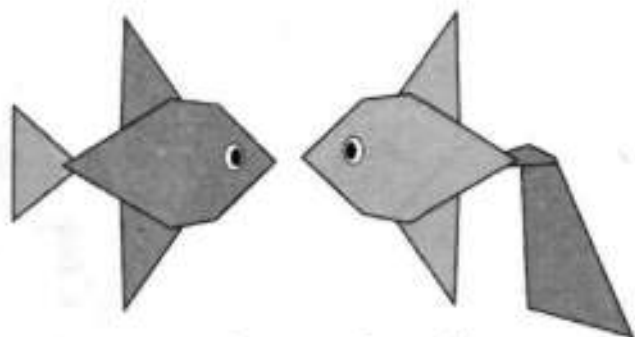

- 9** Получившаяся деталь (если в 6-м действии не поднимать прямой угол) может служить туловищем рыбки, достаточно добавить хвост из базовой формы «треугольник» или «воздушный змей».

### Голова

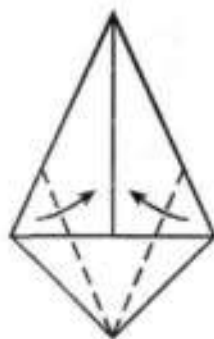

- 10** Возьмите оставшийся белый квадрат, сложите базовую форму «воздушный змей» и согните нижние стороны к середине заготовки.

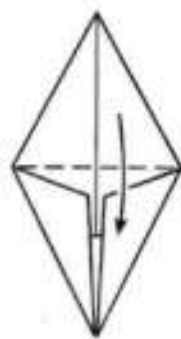

- 11** Согните заготовку пополам на себя.

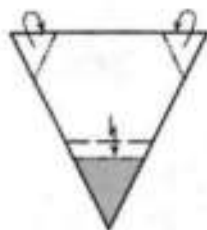

- 12** Боковые уголки согните назад. Сделайте складку-«молнию» в нижней части на двух слоях бумаги, затем откройте клюв. Закрасьте клюв оранжевым или красным фломастером.



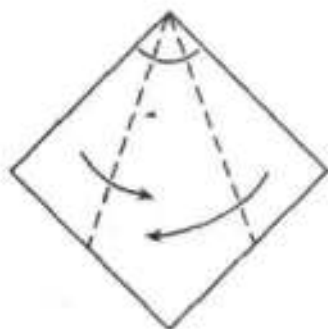

- 13** Возьмите красный квадрат, положите белой стороной к себе, поделите прямой угол на три равные части. Сложите боковые стороны по намеченным линиям к центру.

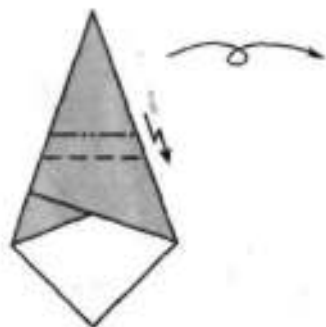

- 14** В середине заготовки сделайте складку-«молнию». Переверните деталь на другую сторону.



- 15** Сложите вторую лапку, повторяя действия 13–14.

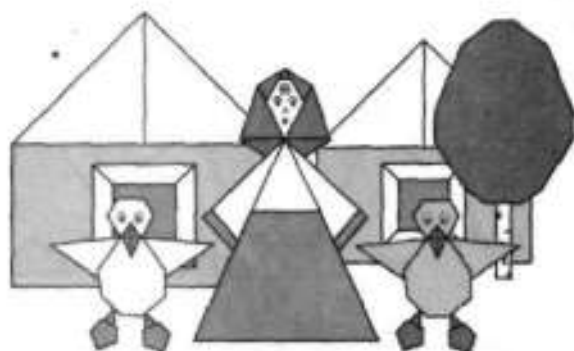

- 16** Соедините все детали гусей. Сложите бабушку и сделайте аппликацию к веселой песенке «Жили у бабуси».

## МОРКОВКА

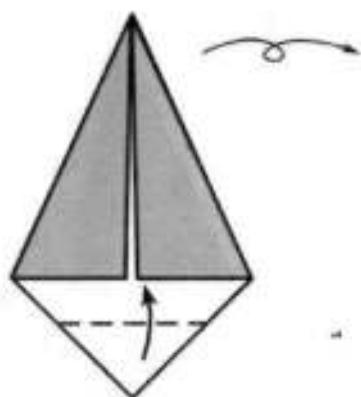

**1** Возьмите красный или оранжевый квадрат и сложите базовую форму «воздушный змей», положите прямым углом к себе. Согните нижний треугольник пополам и переверните заготовку на другую сторону.

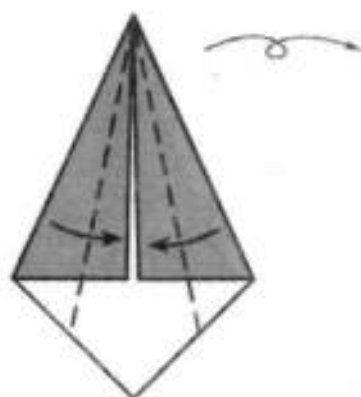

**2** Из зеленых квадратов сложите листья. Для этого приготовьте базовую форму «воздушный змей», согните верхние стороны к центральной вертикальной линии. Переверните на другую сторону. Таким образом сложите несколько листочков.

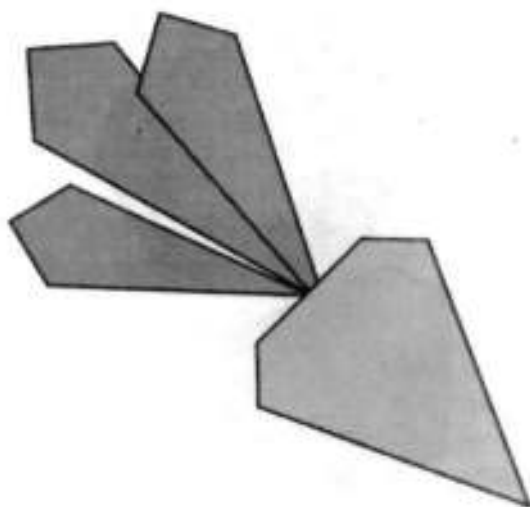

**3** Сделайте из полученных деталей аппликацию.

## РЕШКА

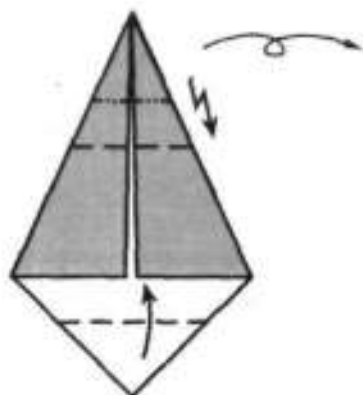

**1** Возьмите желтый квадрат, сложите базовую форму «воздушный змей». Согните прямой угол кверху, а в верхнем углу сделайте складку-«молнию». Переверните заготовку на другую сторону.

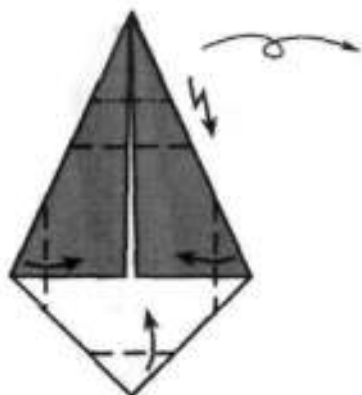

**2** Для изготовления листьев возьмите зеленые квадраты и сложите базовую форму «воздушный змей». Согните боковые и нижний углы, вверху сделайте складку-«молнию» и переверните на другую сторону. Таким образом сложите несколько листочков.

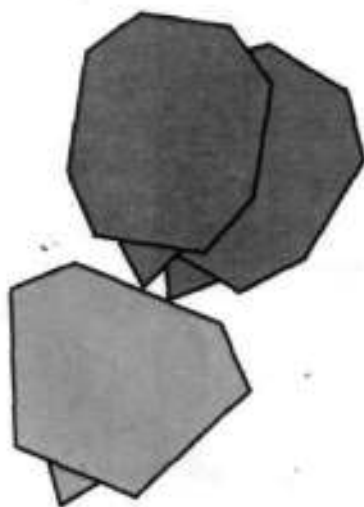

**3** Сделайте аппликацию из полученных деталей.

## КОЛОСКИ



**1** Возьмите квадрат желтого цвета размером  $4 \times 4$  см и сложите базовую форму «треугольник». Перегните его пополам.



**2** К полученной средней линии сложите боковые стороны.

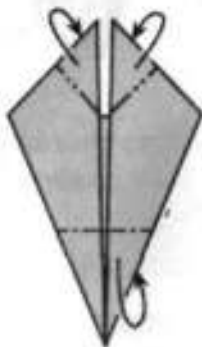

**3** Согните от себя верхние острые углы, образуя сверху два прямых угла. Сложите 5–6 таких деталей, у нижней загнутой острый угол от себя.



**4** Верхнюю деталь сложите, убирая половинку модуля назад. Приклейте детали, начиная с верхней. Добавьте снизу стебелек из узкой полоски желтого цвета.

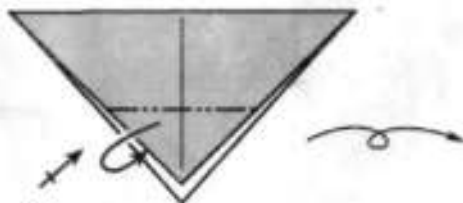

**5** Из восьми модулей соберите цветок: предварительно загните прямой угол первого слоя бумаги в базовой форме «треугольник» от себя, затем переверните деталь, выполните действие 2 и согните верхние уголки назад. Получается цветок с белой серединой.

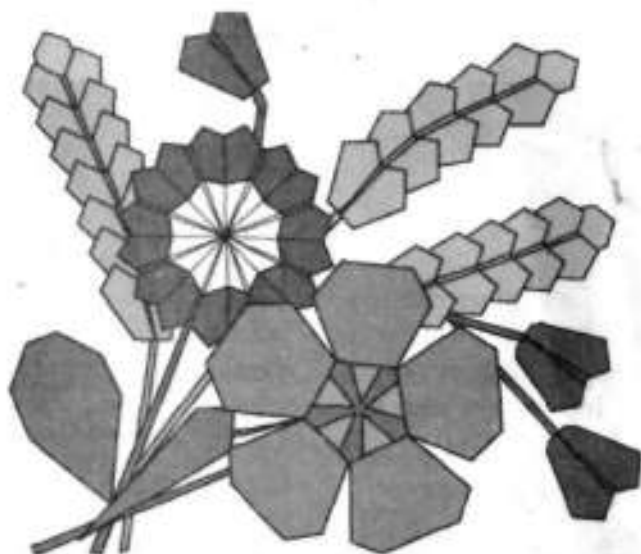

- 6** Из колосков и полученного цветка можно составить букет, добавляя в него колокольчики, которые вы сложите из синих квадратов, выполняя действия 1-3.

### ЦВЕТИК-СЕМИЦВЕТИК

Приготовьте 7 квадратов одного размера из бумаги разных цветов, окрашенной с одной стороны.

#### *1 вариант*

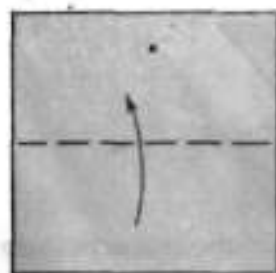

- 1** Положите квадрат цветной стороной к себе, согните «книжкой».



- 2** Опустите левый верхний угол прямоугольника, захватывая один слой бумаги.

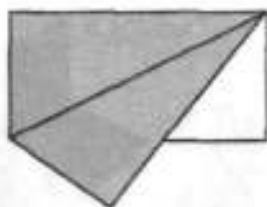

- 3** Проверьте результат. Сложите остальные лепестки.

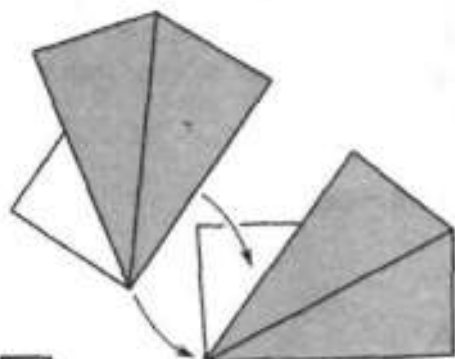

- 4** Соедините детали, накладывая одну на треугольник другой и совмещая вершины углов и стороны деталей.



- 5** Согните уголки на лепестках от себя.

### II вариант

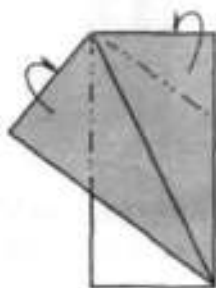

- 1** Сложите 7 заготовок, выполняя действия 1-3 варианта I. Согните уголки от себя.

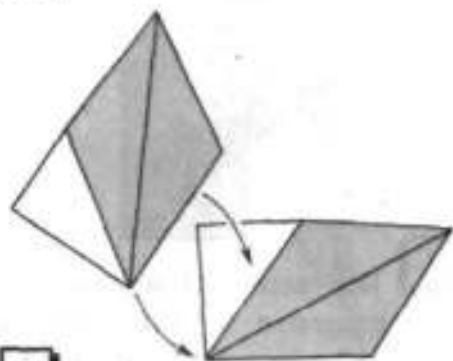

- 2** Соедините детали, накладывая верхнюю на угол нижней.

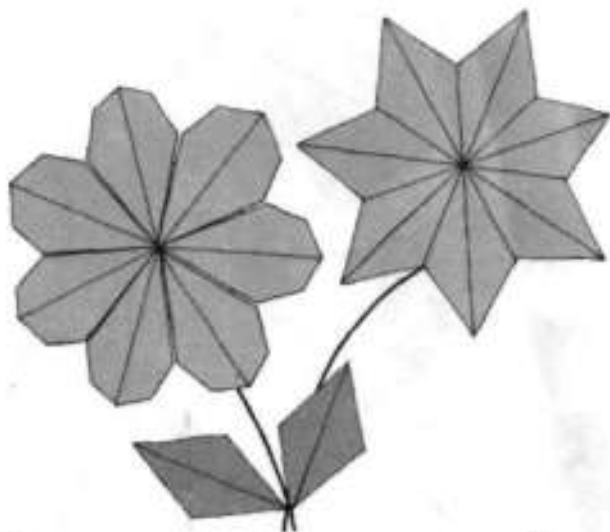

**3** Приклейте к цветку стебель и листья.

## АСТРА

### *1 вариант*

Приготовьте 14 одинаковых по размеру и цвету квадратов, окрашенных с двух сторон. Сложите из 7 квадратов 2-й вариант цветика-семицветика.

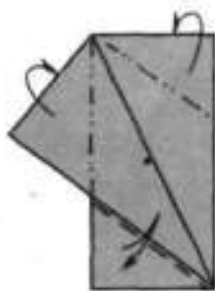

**1** Из семи других квадратов сложите детали, выполняя действия 1-3 варианта I цветика-семицветика. Согните уголки детали от себя, перегните треугольник.



**2** Раскройте треугольник, расплющивая «карман».

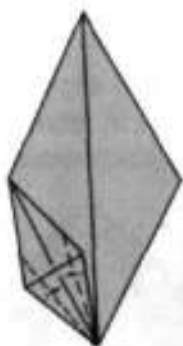

**3** Согните боковые стороны «кармана» к линии перегиба.



**4** Лепесток готов. Сложите остальные лепестки.

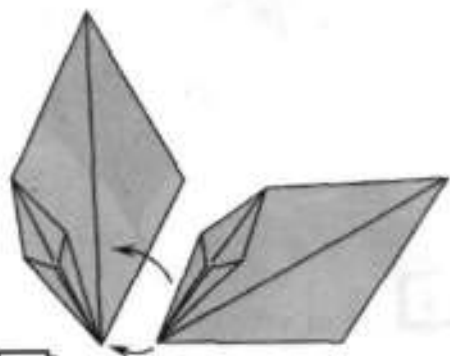

**5** Соедините лепестки, накладывая один на другой.

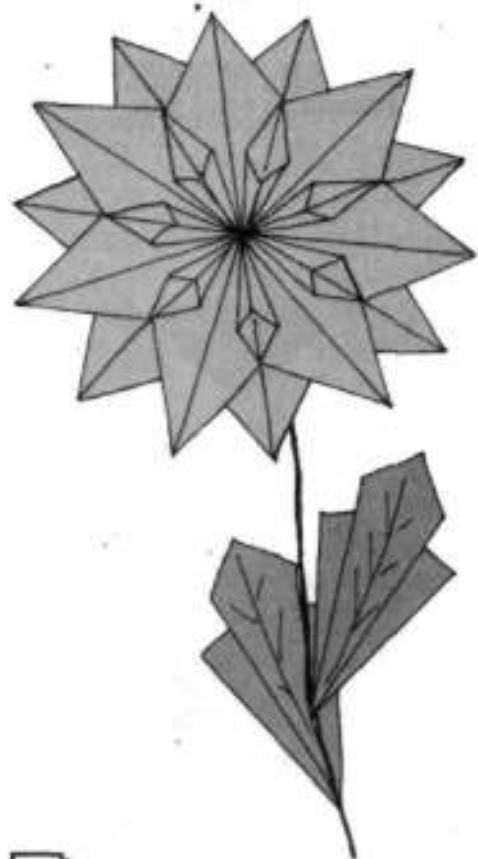

**6** Наложите полученную звездочку на первую, совмещая их центры. Подклейте.



## II вариант

Приготовьте 11 одинаковых по цвету и размеру квадратов, окрашенных с двух сторон. Сложите лепестки, выполняя действия 1–2 варианта II цветика-семицветика.

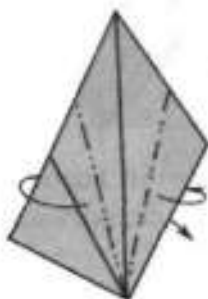

**1** Согните боковые части от себя (сначала справа).

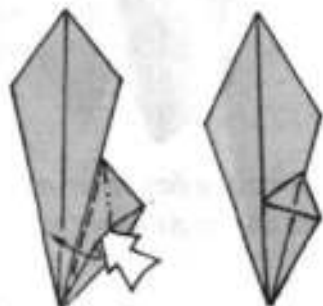

**2** Раскройте «карман», расплющите. Проверьте результат.

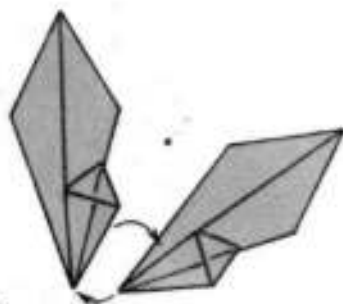

**3** Соедините детали, подклейте.



**4** Если уголки в центре не совместились и серединка получилась не очень аккуратной, то приклейте в центре кружок.

Приготовьте 8 одинаковых по размеру квадратов желтого цвета, окрашенных с одной стороны.

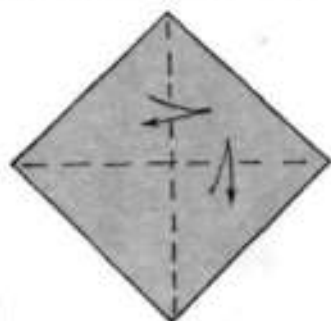

**1** Положите квадрат цветной стороной к себе. Перегните по диагоналям.

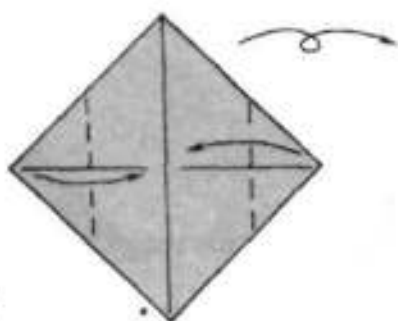

**2** Согните боковые углы к центру квадрата. Переверните на другую сторону.

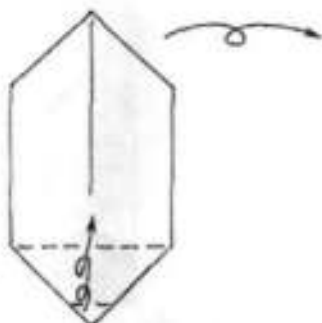

**3** Заверните нижнюю часть. Переверните на другую сторону.

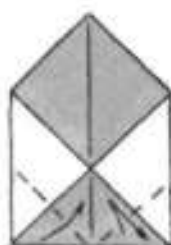

**4** Перегните правый угол и согните левый угол к линии перегиба.

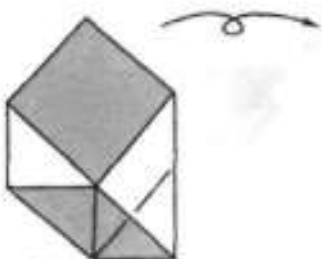

**5** Переверните деталь на другую сторону.

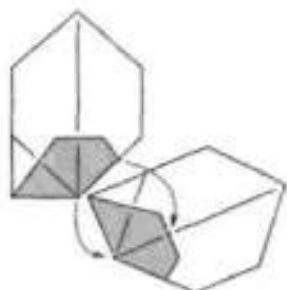

**6** Соедините детали, подклейте.

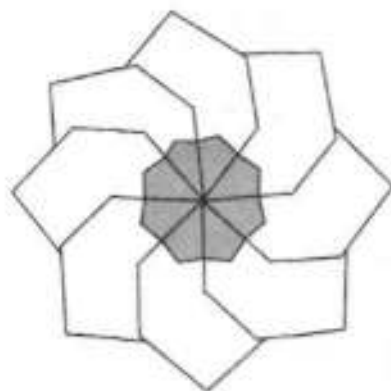

**7** Георгин готов.

## РОМАШКА

Приготовьте 8 квадратов размером  $5 \times 5$  см желтого цвета. Выполните действия 1–4 георгина.

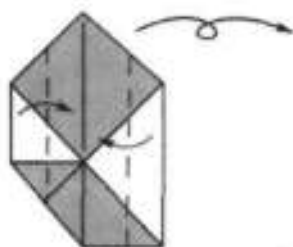

**1** Согните боковые стороны к линии перегиба. Переверните на другую сторону.



**2** Проверьте результат, сложите остальные детали.

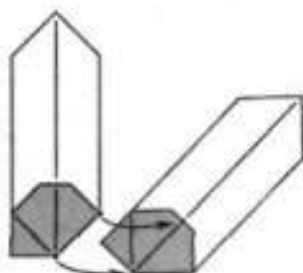

**3** Соедините детали.

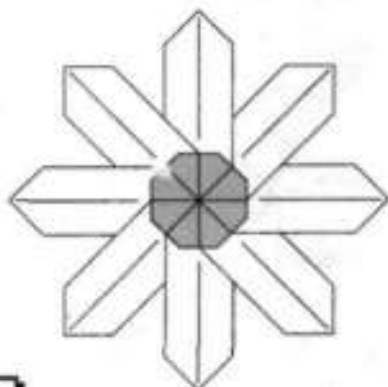

**4** Цветок готов.

## ДЕКОРАТИВНЫЙ ЦВЕТОК

Приготовьте 4 квадрата одного размера и цвета. Сложите базовую форму «треугольник», перегиньте ее пополам.

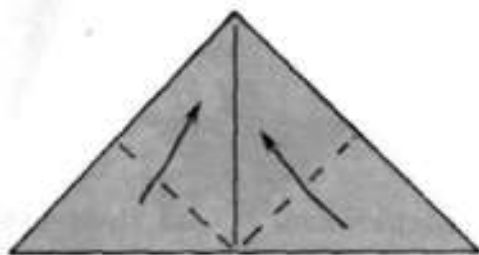

- 1** Поднимите нижние углы к вершине прямого угла.

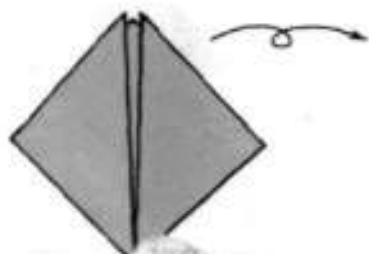

- 2** Переворачивайте деталь на другую сторону.



- 3** Нижние стороны поднимите к линии перегиба, вытягивая с другой стороны треугольники.

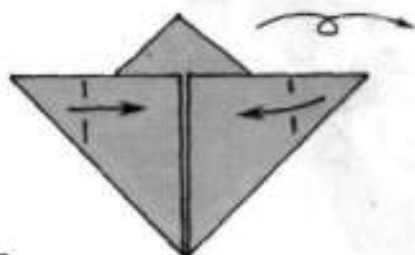

- 4** Согните углы и переверните деталь.



- 5** Проверьте результат. Соедините четыре детали.

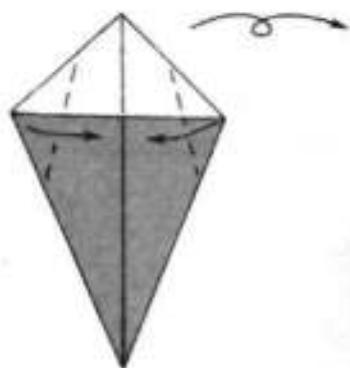

**6** Из зеленого квадрата сложите базовую форму «воздушный змей», расположите заготовку прямым углом вверх. Согните боковые углы, переверните на другую сторону.



**7** Проверьте результат, полученный в предыдущем действии.



**8** Составьте композицию из полученных деталей.

## ЛУГОВОЙ ЦВЕТОК

Приготовьте 1 квадрат размером  $7,5 \times 7,5$  см любого цвета, окрашенный с одной стороны, 1 квадрат размером  $3 \times 3$  см зеленого цвета, окрашенный с одной стороны. Сложите из каждого квадрата базовую форму «треугольник» и выполните действия 1–3 декоративного цветка.



**1** Для цветочашечки возьмите меньшую заготовку и переверните на другую сторону.

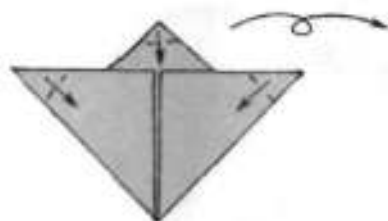

**2** Возьмите большую заготовку, согните уголки. Переверните на другую сторону.



**3** Проверьте результат, полученный в предыдущем действии.

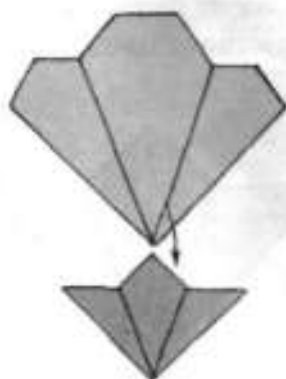

**4** Соедините детали, вставляя бутончик в цветочашечку.

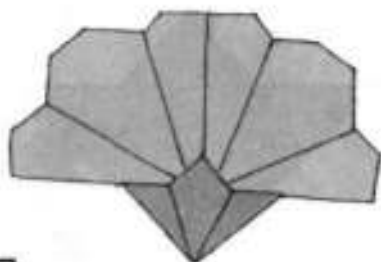

**5** Сделайте распутившийся цветок, используя два бутона.



**6** Составьте цветочную композицию.

## ИРИС

Приготовьте 2-3 квадрата синего, желтого или фиолетового цвета. Сложите из каждого квадрата базовую форму «треугольник» и выполните действия 1-3 декоративного цветка.

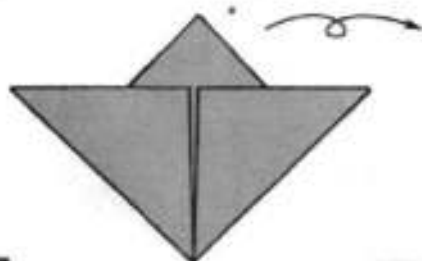

**1** Переверните на другую сторону.



**2** Согните стороны в средней части к линии перегиба.



**3** Согните боковые части от вершины нижнего угла.



**4** Опустите уголки вниз под наклоном.



**5** Цветок готов. Сложите остальные цветы и поочередно приклейте их к полосе-стебельку.

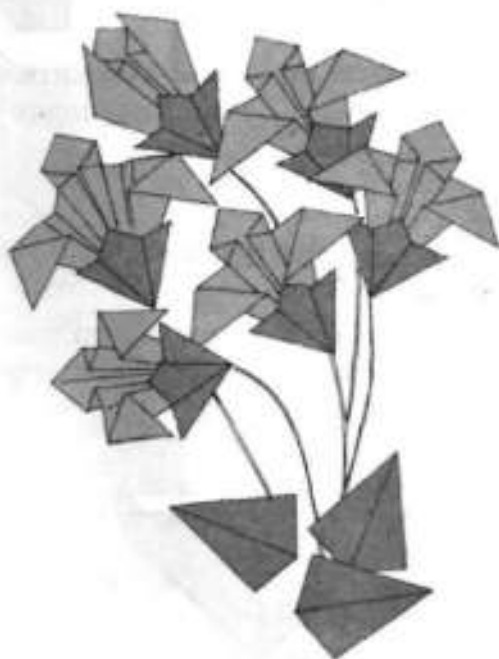

**6** Можно составить такую композицию.



## СЕРДЕЧНЫЙ ЦВЕТОК

Приготовьте 4 квадрата красного цвета. Сложите их по диагонали и выполните действия 1-3 декоративного цветка.

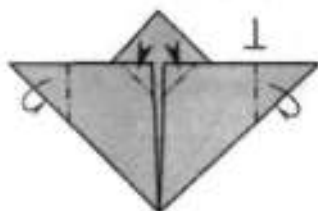

**1** Вогните прямые уголки внутрь. Согните боковые углы от себя. Постарайтесь, чтобы длины сгибов были равны длине оставшейся части верхней стороны.



**2** Согните верхний угол от себя, получая сердечко.

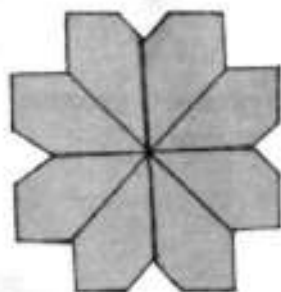

**3** Сложите остальные детали. Соедините их в цветок.

## ШИШКА

Приготовьте 4-5 квадратов коричневого цвета. Сложите из каждого квадрата базовую форму «треугольник» и выполните действия 1-3 декоративного цветка.

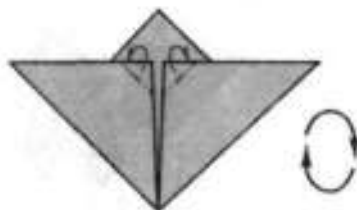

**1** Согните уголки от себя. Поверните деталь.

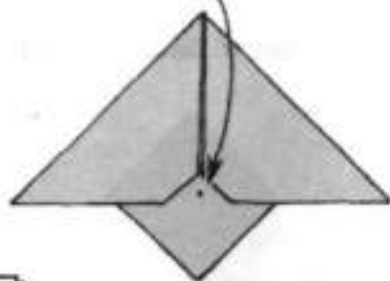
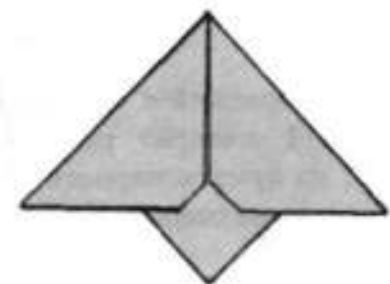

- 2** Соедините детали, накладывая верхние на нижние. Подклейте.

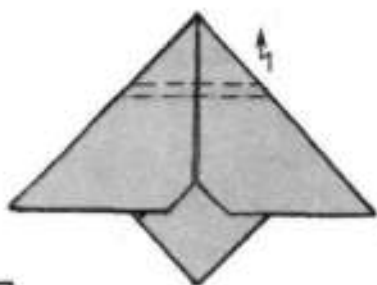

- 3** На верхней детали сделайте складку-«молнию».

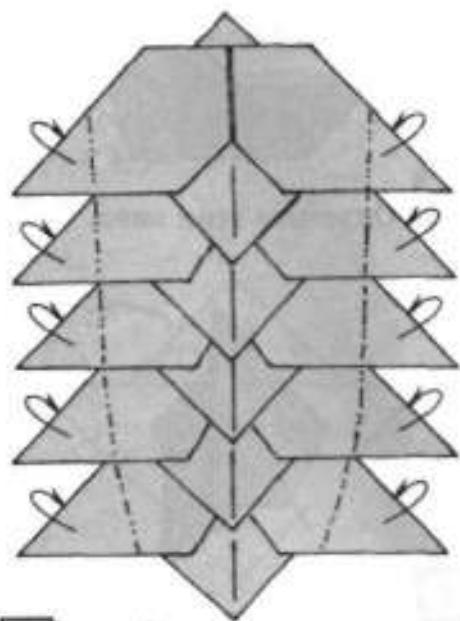

- 4** Согните углы от себя.



- 5** Шишка готова.

## БЕЛКА

Приготовьте из оранжевой бумаги, окрашенной с одной стороны, 1 квадрат размером  $15 \times 15$  см, 1 квадрат размером  $10 \times 10$  см, 1 квадрат размером  $5 \times 5$  см; из бумаги черного цвета, окрашенной с одной стороны, 1 квадрат размером  $5 \times 5$  см.

### Голова

Возьмите квадрат со стороной 10 см, сложите базовую форму «треугольник» и перегните его пополам.

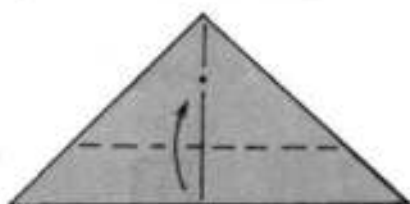

- 1** Расположите треугольник прямым углом вверх, поднимите нижнюю сторону, получая полоску шириной в  $\frac{1}{2}$  высоты треугольника.



- 2** Согните правую часть.

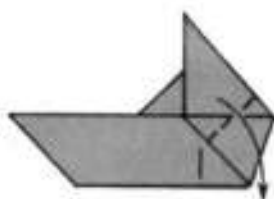

- 3** Опустите угол вниз.

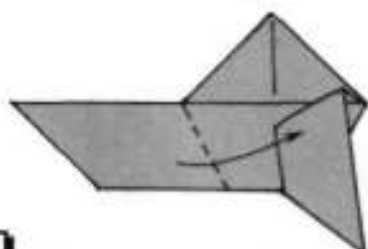

- 4** Поднимите левую часть.

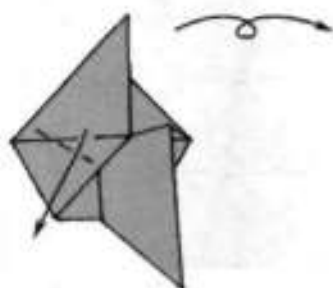

- 5** Опустите угол вниз. Переверните на другую сторону.



- 6** Согните нижний угол головы от себя.

*Мордочка*



- 7** Возьмите черный квадрат, положите черной стороной к себе, согните по диагонали и переверните.

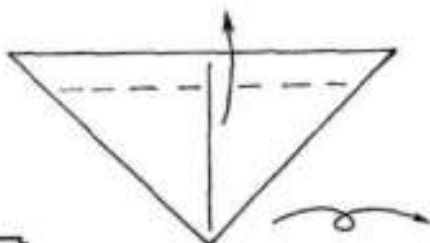

- 8** Поднимите нижний угол, захватывая один слой бумаги, оставляя при этом неглубокую складку. Переверните на другую сторону.

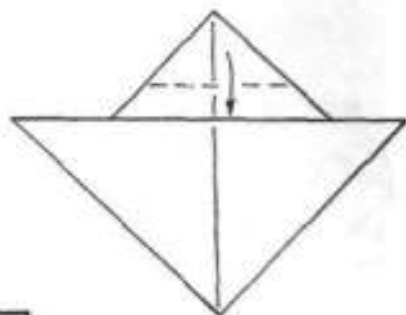

- 9** Опустите верхний угол, заправляя его под складку.

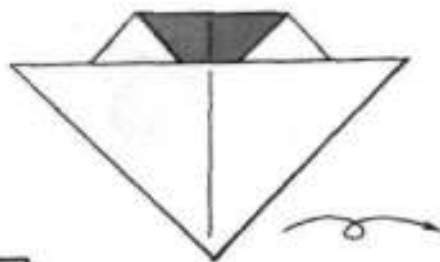

- 10** Переверните на другую сторону.

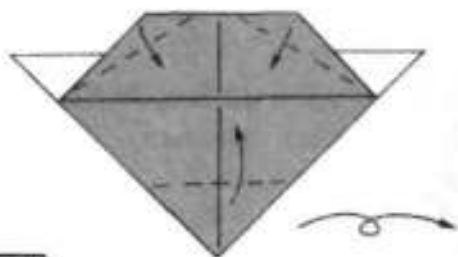

- 11** Согните углы. Переверните на другую сторону.

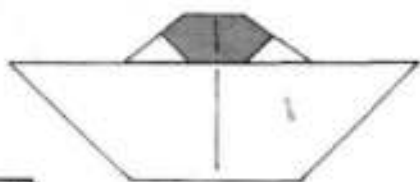

- 12** Мордочка готова.

### Глаза

Возьмите оранжевый квадрат со стороной 5 см, сложите базовую форму «треугольник» и перегните его пополам.

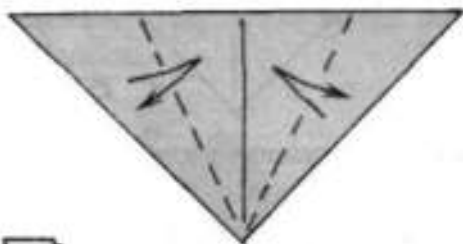

- 13** Перегните боковые стороны, немного не доводя их до линии перегиба.

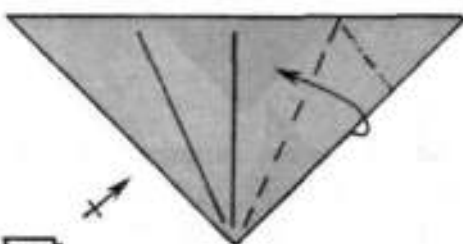

- 14** Раскройте «карманы».

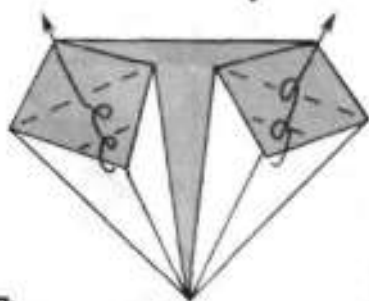

- 15** Заверните уголки.

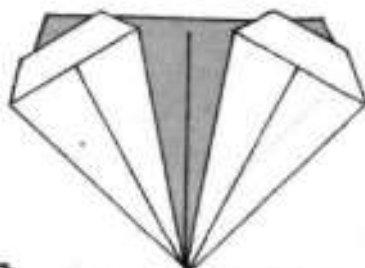

- 16** Проверьте результат.

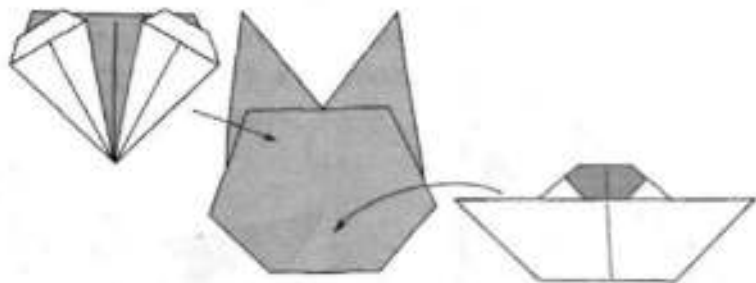

- 17** Приклейте к голове полученную деталь, а затем мордочку.



- 18** Согните уголки на мордочке от себя.



- 19** Нарисуйте белочке глаза и рот.

### Туловище

*1 вариант.* Возьмите оранжевый квадрат со стороной 15 см и сложите базовую форму «треугольник».

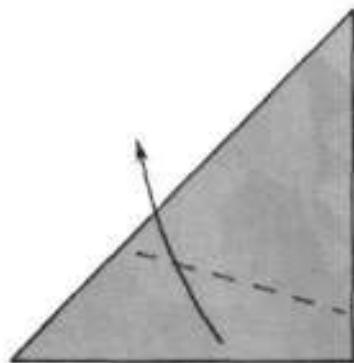

- 20** Расположите треугольник, как показано на рисунке. Согните нижнюю часть.

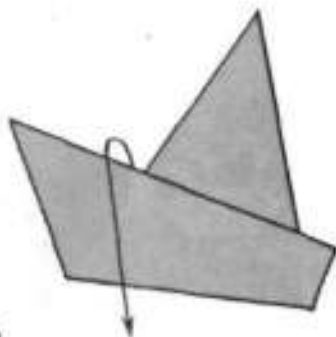

- 21** Проверьте полученный результат. Опустите поднятую часть вниз.

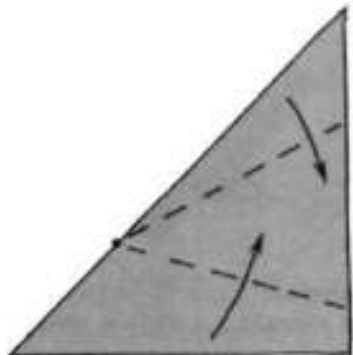

**22** Согните верхний угол от точки пересечения сгиба и линии перегиба. Затем поднимите нижнюю часть по намеченной линии.

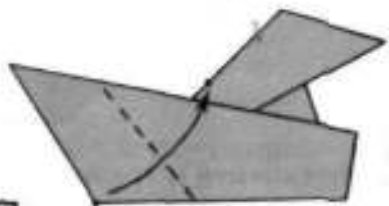

**23** Поднимите левую часть.

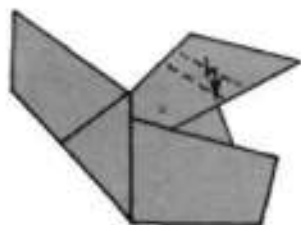

**24** Сделайте складку-«молнию».

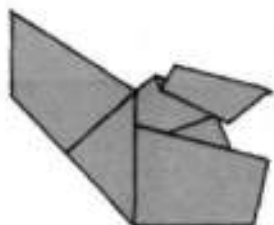

**25** Туловище сидячей белочки готово.



**26** Приклейте к готовому туловищу голову.

**II вариант.** Возьмите оранжевый квадрат со стороной 15 см, сложите базовую форму «треугольник» и расположите заготовку прямым углом кверху.

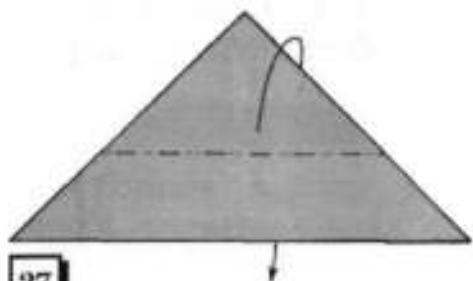

**27** Опустите прямой угол от себя так, чтобы он выходил за нижнюю сторону.

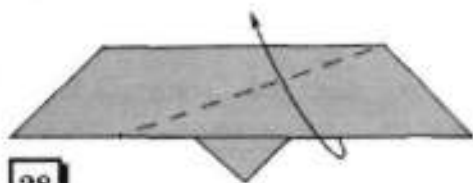

**28** Поднимите правую часть.

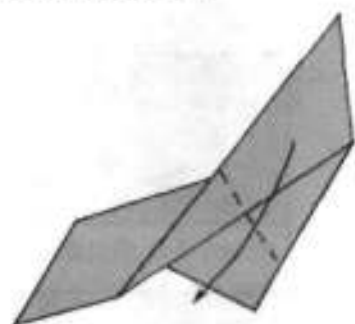

**29** Опустите верхнюю часть.

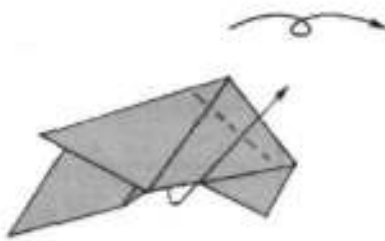

**30** Поднимите опущенную часть, оставляя складку-«молнию». Переверните заготовку.

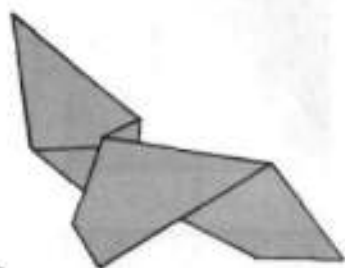

**31** Туловище бегущей белки готово.

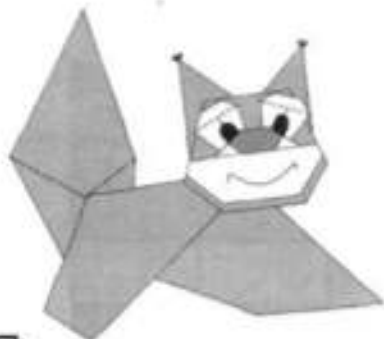

**32** Приклейте голову.



## ДЕВОЧКА

Приготовьте прямоугольник размером  $20 \times 10$  см, окрашенный с одной стороны, 1 квадрат размером  $9 \times 9$  см желтого или коричневого цвета, окрашенный с одной стороны, 2 квадрата размером  $3 \times 3$  см любого цвета.

### Туловище

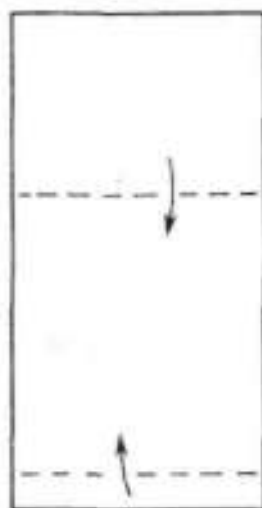

**1** Расположите прямоугольник вертикально. Согните верхнюю и нижнюю части.

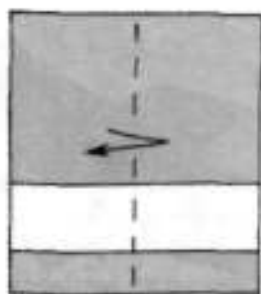

**2** Перегните деталь пополам.

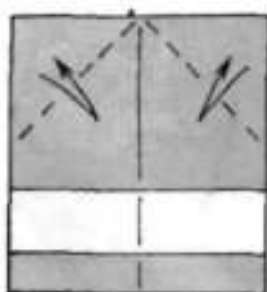

**3** Перегните верхние углы к линии перегиба.

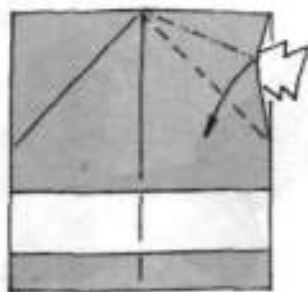

**4** Раскройте и расплющите «карманы».

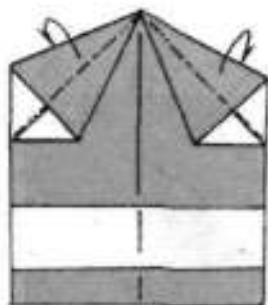

**5** Согните верхние половинки «карманов» назад.

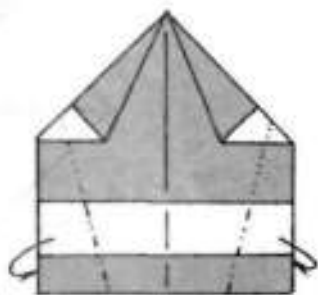

**6** Согните боковые части назад, захватывая только нижний слой бумаги.

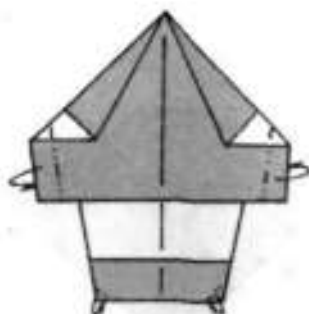

**7** Согните боковые части и нижние уголки от себя.



**8** Туловище готово.

### *Голова*

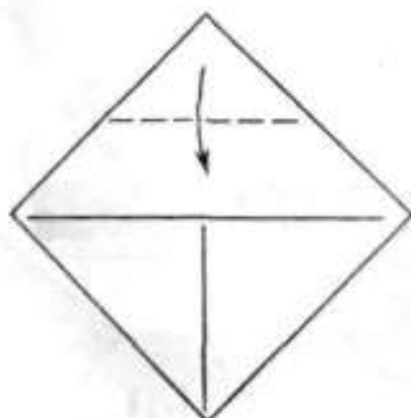

**9** Перегните большой квадрат по диагонали. Опустите верхний угол к центру квадрата.

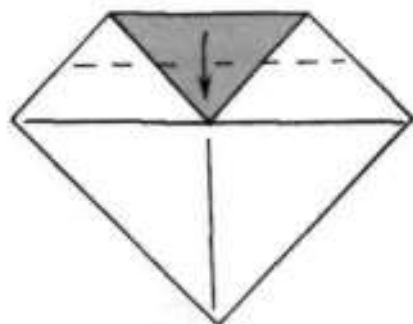

- 10** Опустите верхнюю сторону к линии перегиба.

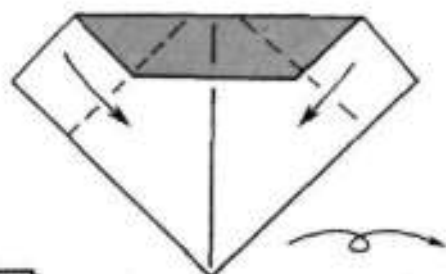

- 11** Опустите боковые части, отступив немного от середины верхней стороны. Переверните деталь.

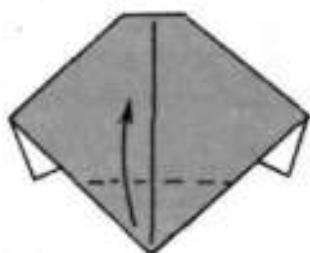

- 12** Поднимите вверх нижний угол.

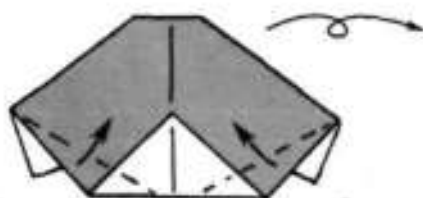

- 13** Согните углы. Переверните на другую сторону.



- 14** Проверьте результат.

## Бантики



- 15** Возьмите квадрат со стороной 3 см и согните верхнюю половину назад.



- 16** Поднимите правый нижний угол, сгибая по диагонали прямоугольнички.



- 17** Согните деталь наискосок.

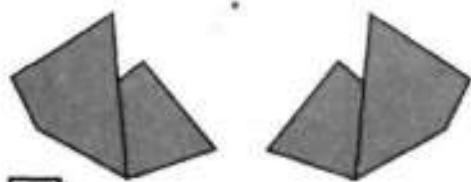

- 18** Сложите второй бантик.



- 19** Приклейте голову к туловищу. Приклейте бантики. Нарисуйте глаза, нос, щеки.

## МАЛЬЧИК

Приготовьте прямоугольник размером  $30 \times 15$  см, окрашенный с одной стороны, 1 квадрат размером  $10 \times 10$  см светло-коричневого цвета, окрашенный с одной стороны.

### Туловище

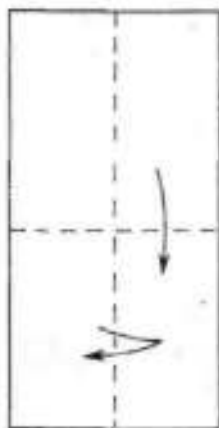

**1** Расположите прямоугольник вертикально, белой стороной к себе. Перегните его пополам, совмещая длинные стороны, согните пополам, совмещая короткие стороны.

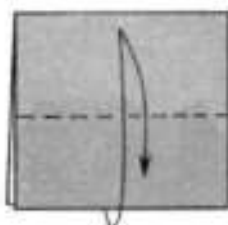

**2** Перегните полученный квадрат пополам, поднимая нижнюю сторону и захватывая один слой бумаги. Разверните заготовку.

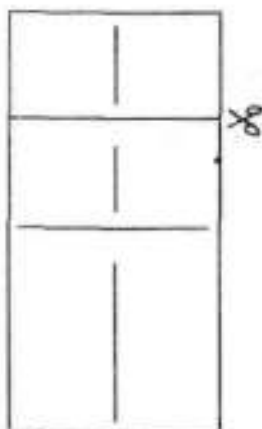

**3** Отрежьте верхнюю часть.

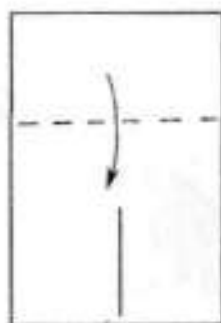

**4** Опустите верхнюю часть по линии перегиба.

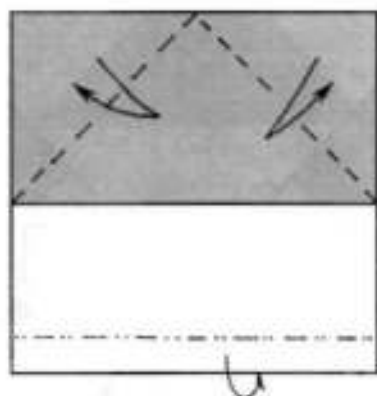

- 5** Перегните верхние углы к линии перегиба. Согните назад полосу внизу.

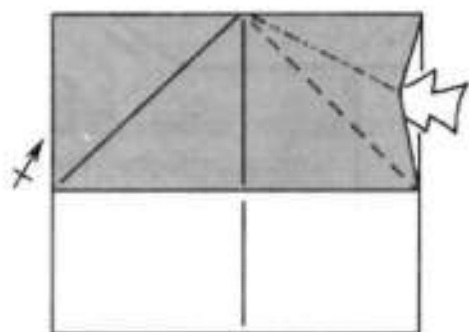

- 6** Раскройте и расплющите «карманы».

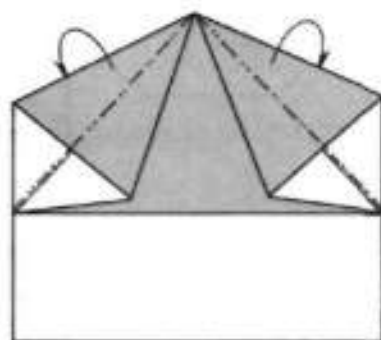

- 7** Опустите верхние половины «карманов» назад.

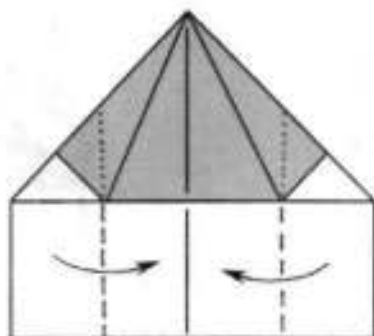

- 8** Боковые стороны согните к линии перегиба, захватывая только нижний слой бумаги.

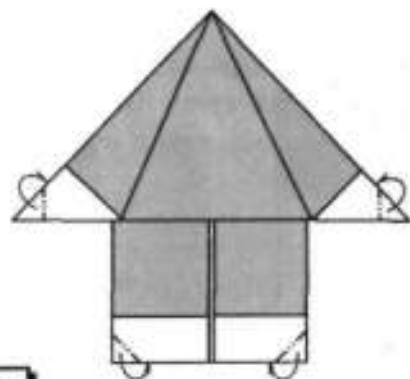

**9** Согните уголки от себя.

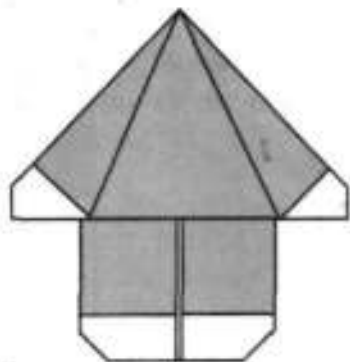

**10** Туловище готово.

### Голова

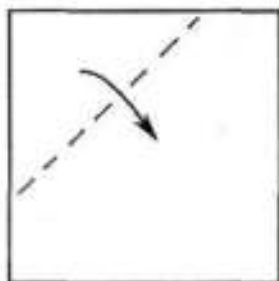

**11** Возьмите квадрат со стороной 10 см, согните левый верхний угол, захватывая  $\frac{2}{3}$  длины верхней и левой стороны.

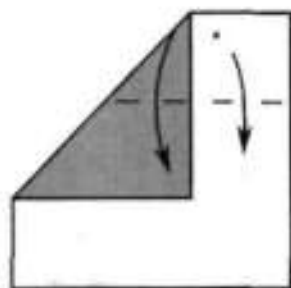

**12** Опустите оставшуюся часть верхней стороны, совмещая вершины углов.

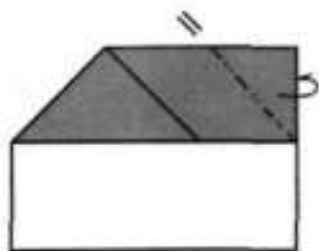

**13** Согните угол назад.

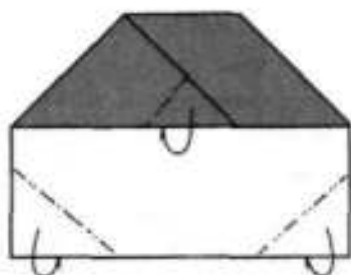

- 14** Согните указанные на рисунке уголки от себя.

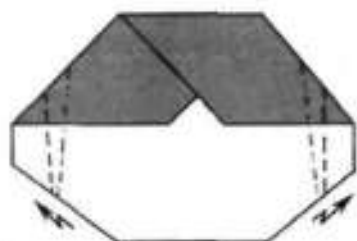

- 15** Сделайте складки-«молнии», образуя уши.

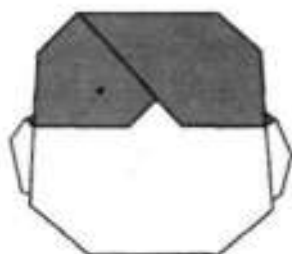

- 16** Проверьте результат.

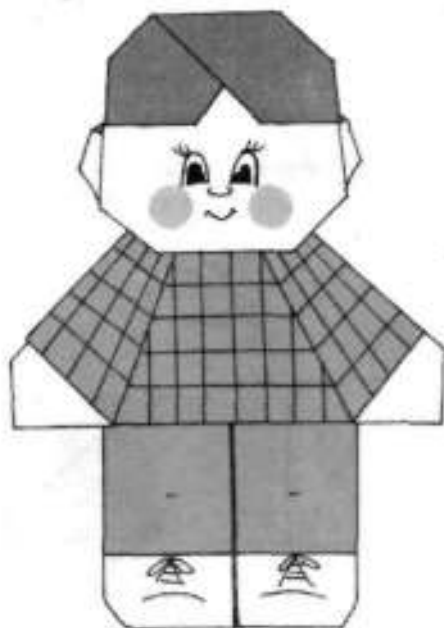

- 17** Соедините детали. Украсьте рубашку, нарисуйте глаза, нос, рот.



## БУЛЬДОГ

Приготовьте квадрат размером  $7,5 \times 7,5$  см коричневого или бежевого цвета, квадрат размером  $10 \times 10$  см коричневого или бежевого цвета, 2 квадрата размером  $2,5 \times 2,5$  см коричневого или бежевого цвета, квадрат размером  $5 \times 5$  см коричневого или бежевого цвета и квадрат размером  $7,5 \times 7,5$  см черного цвета (все квадраты — из бумаги, окрашенной с одной стороны).

### Голова

Возьмите коричневый квадрат со стороной  $7,5$  см и сложите базовую форму «воздушный змей».

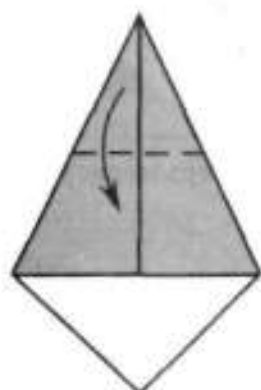

**1** Опустите верхний угол к белому цвету.

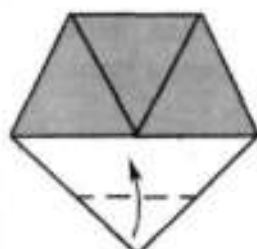

**2** Поднимите нижний угол к цветной части.

### Уши

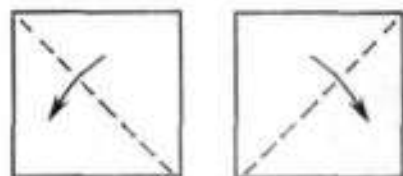

**3** Согните 2 квадрата со стороной  $2,5$  см по диагонали.

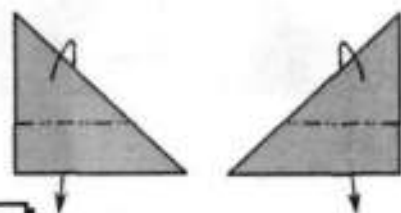

**4** Опустите верхние части так, чтобы они выходили за пределы нижней стороны.

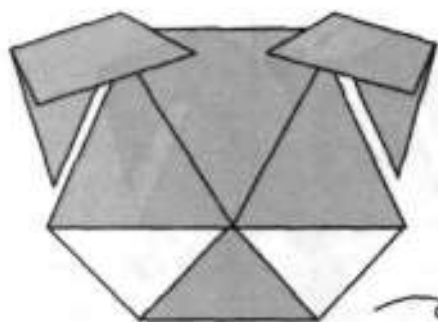

**5** Приклейте уши к голове, переверните деталь.

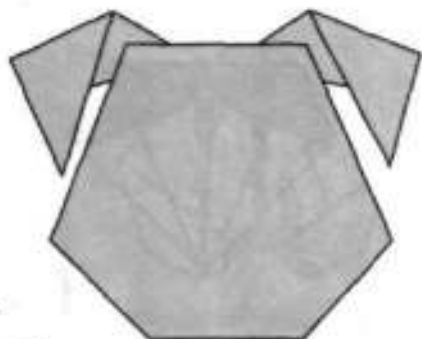

**6** Проверьте результат.

### Глаза

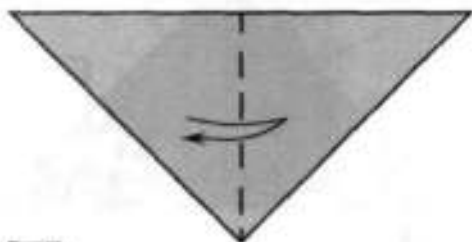

**7** Из квадрата со стороной 5 см сложите базовую форму «треугольник» и перегните его пополам.

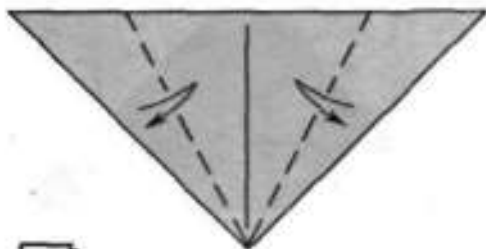

**8** Перегните нижние стороны к линии перегиба.

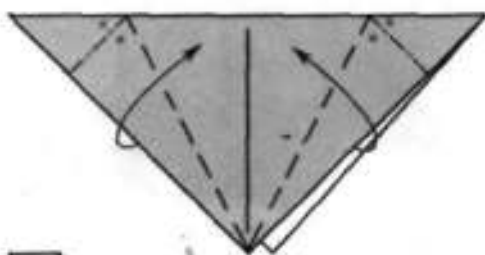

**9** Раскройте «карманы».



**10** Согните уголки от себя.

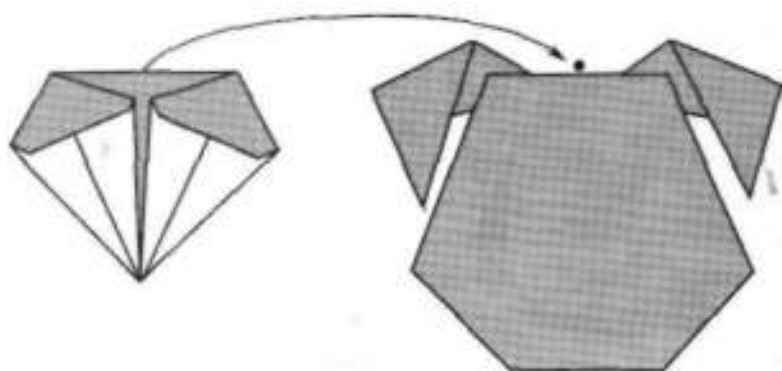

- 11** Приклейте деталь к голове.

### *Мордочка*



- 12** Из черного квадрата сложите базовую форму «треугольник» и перегиньте его пополам.

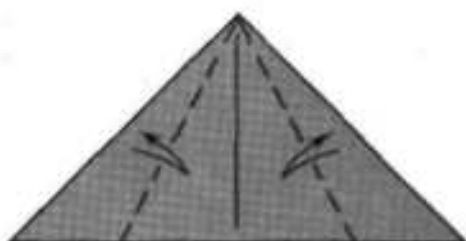

- 13** Перегните верхние стороны.

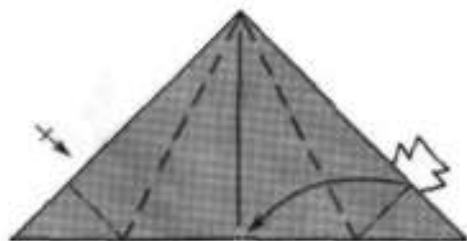

- 14** Раскройте и расплющите «карманы».

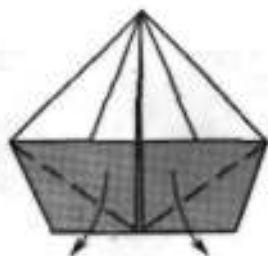

- 15** Опустите углы.

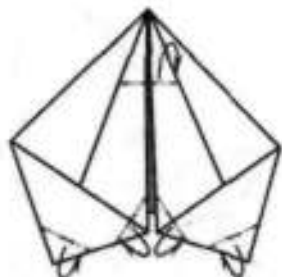

**16** Согните уголки от себя.



**17** Заверните верхний уголок.



**18** Согните уголки от себя.

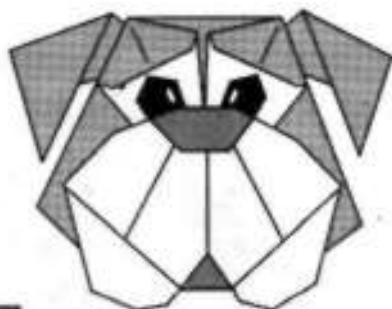

**19** Приклейте мордочку к голове.

### Туловище

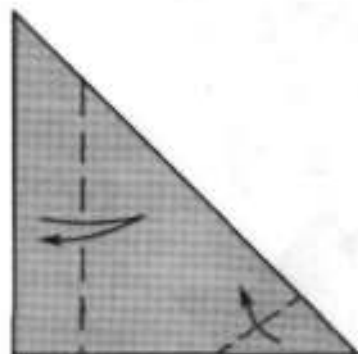

**20** Возьмите квадрат со стороной 10 см, сложите «косынкой». Перегните левую часть, согните угол справа.

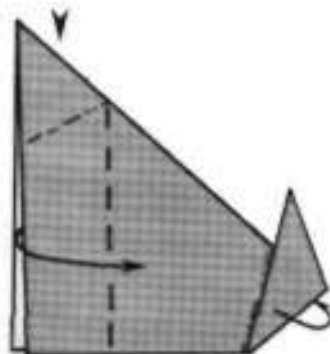

**21** Раскройте и расплющите «карман», согните угол справа назад.

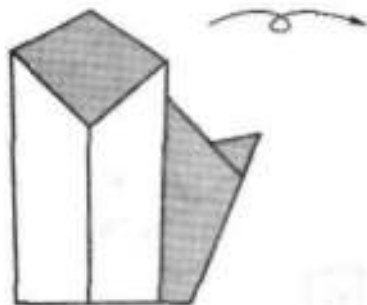

**22** Переверните деталь.

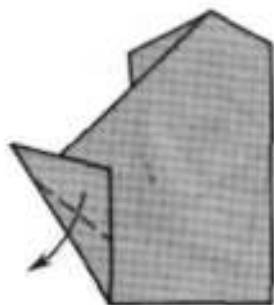

**23** Опустите верхнюю часть треугольника.

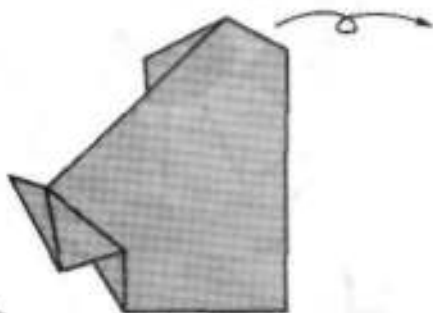

**24** Переверните деталь.

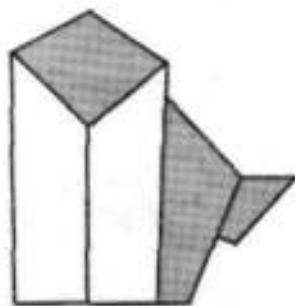

**25** Проверьте результат.

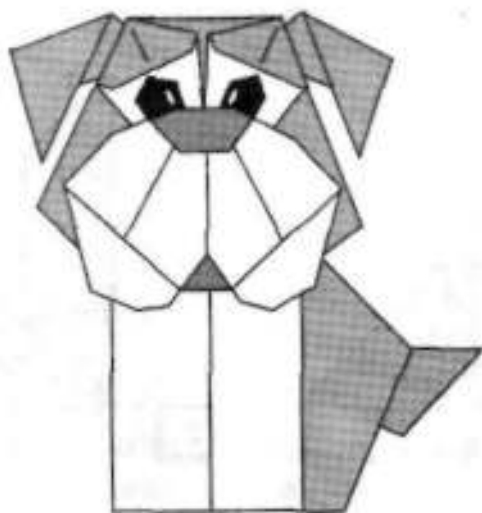

**26** Приклейте голову к туловищу. Приклейте глаза.













## ПЕТРУШКА

Приготовьте 4 квадрата одного размера, но разные по цвету.

### Голова



**1** Положите квадрат цветной плоскостью к себе, перегибайте по диагоналям.



**2** Согните боковые углы к центру квадрата.

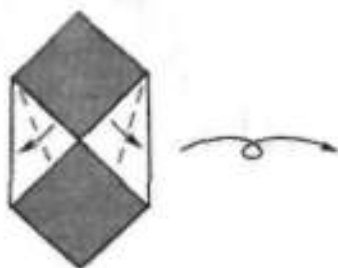

**3** Согните белые треугольники. Переверните деталь.

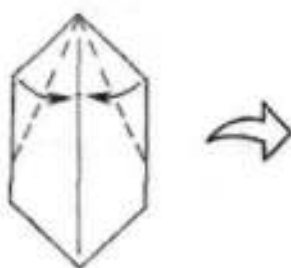

**4** Опустите верхние стороны к линии перегиба.

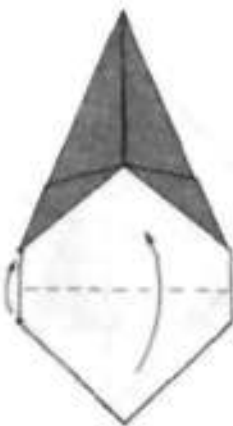

**5** Поднимите вверх нижнюю часть.



**6** Согните указанную часть назад.

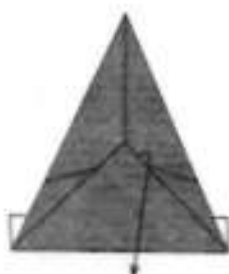

**7** Опустите угол вниз.

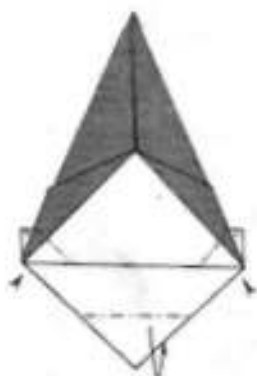

**8** Согните нижний угол назад, вогните внутрь боковые уголки.



**9** Голова Петрушки готова.

### *Туловище*

Туловище Петрушки состоит из двух деталей.

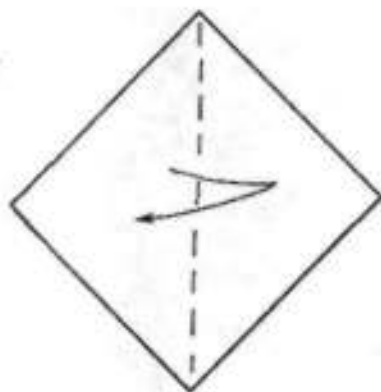

**10** Перегните каждый из двух квадратов по диагонали.

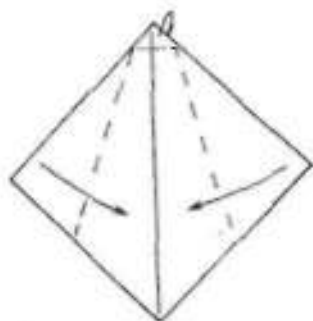

- 11** Опустите боковые углы к линии перегиба, немного отступив от вершины угла. Согните верхний угол назад.

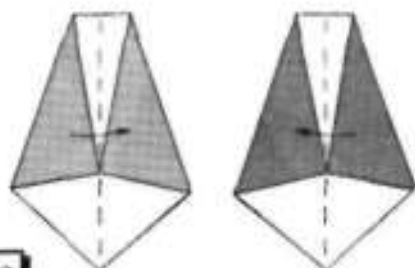

- 12** Согните детали пополам.

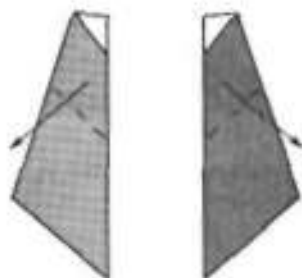

- 13** Отогните верхние части наискосок.

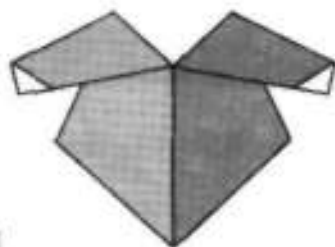

- 14** Приклейте готовые детали к листу бумаги.

### Сапожки

Из последнего квадрата сложите базовую форму «воздушный змей».

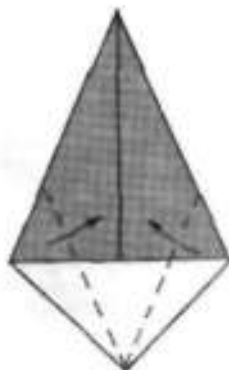

- 15** Поднимите нижние стороны к линии перегиба.



**16** Согните боковые углы.



**17** Согните деталь пополам.



**18** Вогните указанные углы  
внутрь.



**19** Приклейте деталь к туловищу.



**20** Приклейте к туловищу голову. Украсьте костюм Петрушки аппликацией. Оформите лицо.

## МЛАДШИЙ ГНОМ

Приготовьте 2 квадрата одного размера, но разных цветов, окрашенных с одной стороны.

### Голова

Возьмите квадрат и выполните действия 1-4 фигурки Петрушки.

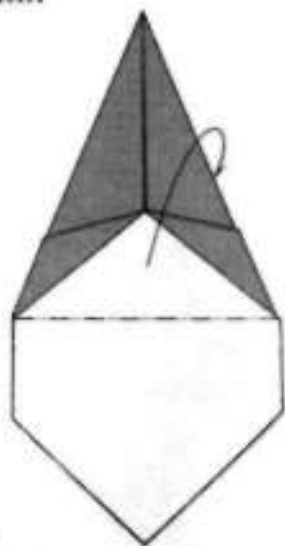

**1** Согните верхнюю часть назад.

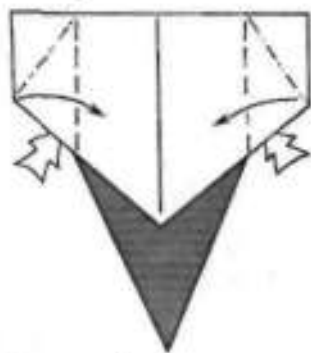

**2** Раскройте «карманы».

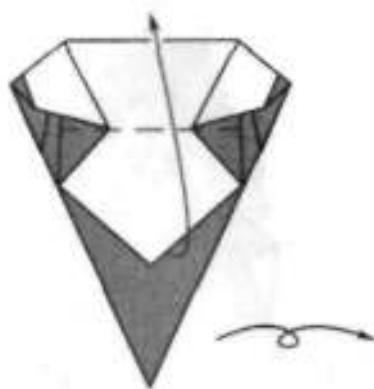

**3** Поднимите вверх указанную часть. Переверните на другую сторону.

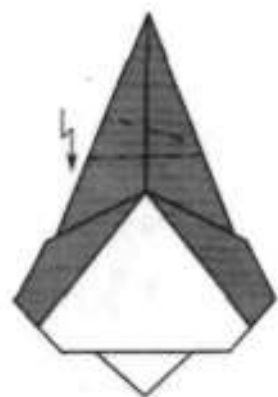

**4** Сделайте складку-«молнию» на колпачке.

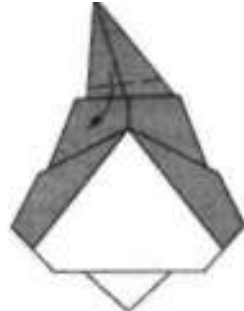

- 5** Опустите уголок вниз. Голова гнома готова.

### Туловище

Из второго квадрата сложите базовую форму «воздушный змей».

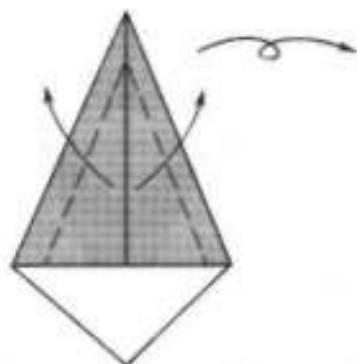

- 6** Отогните углы. Переверните на другую сторону.



- 7** Согните верхний и нижний углы назад.

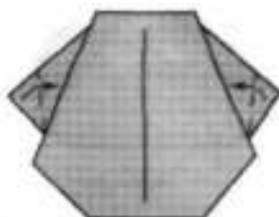

- 8** Согните уголки.



- 9** Приклейте голову к туловищу. Оформите лицо.

## ЛИСТОЧКИ

Приготовьте квадрат со стороной 5–10 см зеленого или желтого цвета, окрашенный с одной стороны. Сложите базовую форму «воздушный змей».

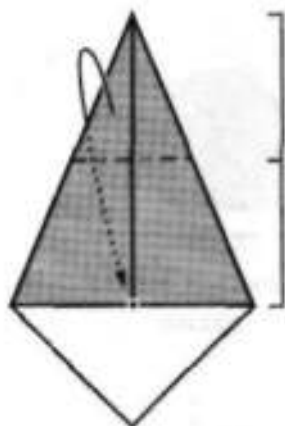

**1** Согните вершину острого угла назад.

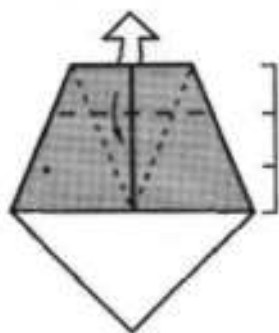

**2** Опустите верхнюю сторону на  $\frac{1}{3}$  цветной части, при этом треугольник, находящийся с другой стороны, вытягивается наружу.

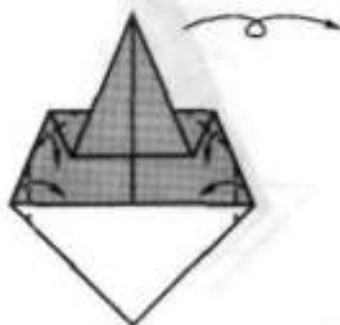

**3** Согните немного боковые углы. Переверните на другую сторону.

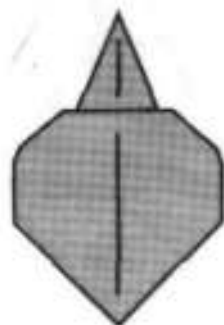

**4** Сложите несколько листочков, приклейте их к полоске-ветке из плотной бумаги или картона.



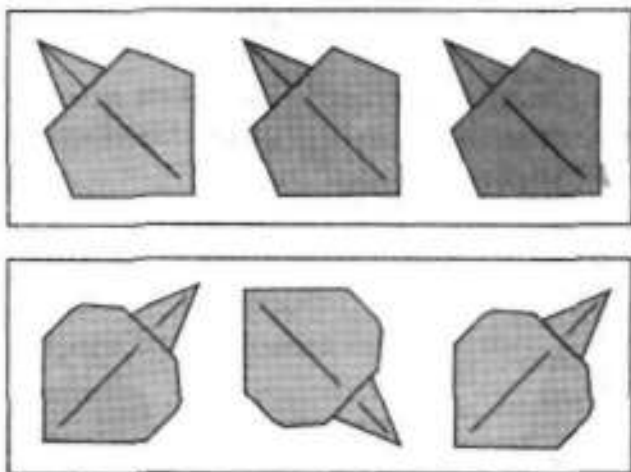

5

Можно сделать аппликацию из бумажных листочков на закладке, где листья чередуются по цвету и расположению.

## ВАЗА С ОСЕННИМИ ВЕТКАМИ

Используя листики, сделайте аппликацию «Ваза с осенними ветками». Приготовьте квадрат со стороной 10–20 см синего цвета, окрашенный с одной стороны.

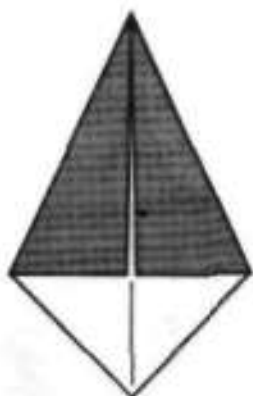

1

Сложите базовую форму «воздушный змей».

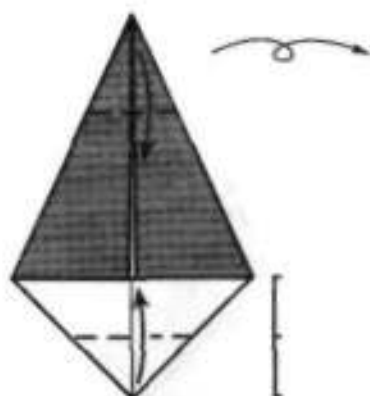

2

Согните нижний прямой угол до границы цвета, а верхний угол — немного вниз. Переверните на другую сторону.



**3** Проверьте результат, полученный в предыдущем действии.

**4** Наклейте вазу на лист плотной бумаги или картона и «поставьте» в нее ветки из узких полосок бумаги, приклейте листочки.

### ВАЗА С ФРУКТАМИ

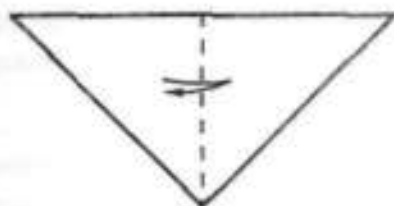

**1** Возьмите квадрат размером  $15 \times 15$  см, сложите базовую форму «треугольник», положите ее прямым углом вниз и перегиньте пополам.

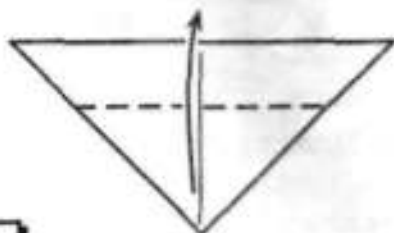

**2** Мысленно поделив линию перегиба на три равные части, согните нижний угол на  $\frac{2}{3}$ .

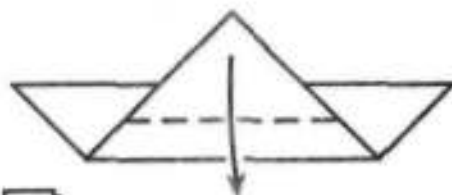

**3** Опустите прямой угол, чтобы он выходил за нижний сгиб.

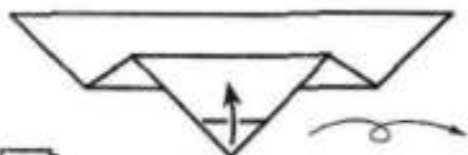

**4** Согните немного прямой угол и переверните работу на другую сторону.



**5** Ваза готова. Теперь можно наполнить ее фруктами.

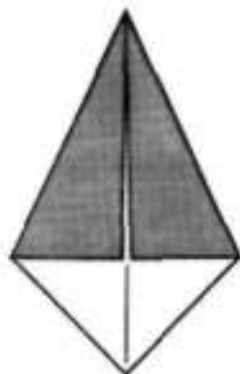

**6** Из красного квадрата сделайте яблоко, выполнив действия 1–3 схемы изготовления листика. Сложите из маленького квадрата коричневого цвета базовую форму «воздушный змей».

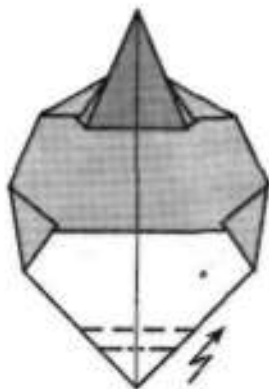

**7** Наденьте полученную в предыдущем действии деталь на черешок листика. Сделайте складку-«молнию» в нижней части фигурки, как показано на рисунке. Яблоко готово.

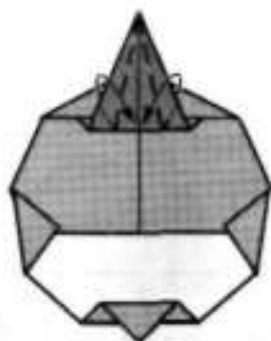

**8** Можно сделать черешок более тонким, для этого надо сложить его боковые стороны к средней вертикали, вытягивая внутренние уголки наружу.

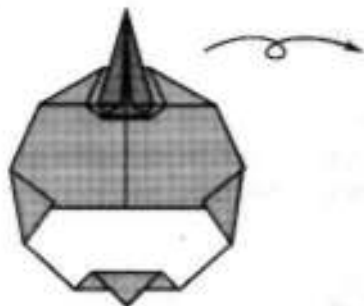

**9** Проверьте результат и переверните деталь на другую сторону.

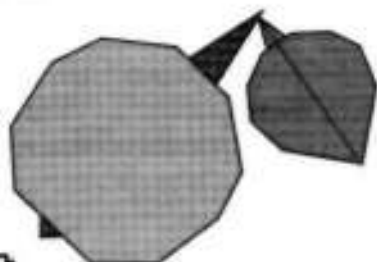

**10** Сложите из зеленого квадрата листик и приклейте его к яблочку.



**11** Для того чтобы получилась груша, при выполнении первого действия складывания листика опустите острый угол до середины фигуры. Наполните вазу фруктами.

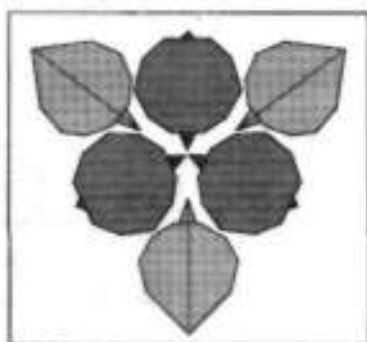
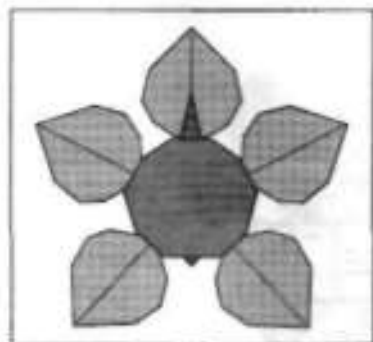

**12** Научившись делать фрукты, вы можете сложить аппликацию «Яблочко», которая напоминает хохломскую роспись.

## АВТОМОБИЛЬ

Используя схемы изготовления вазы для фруктов, можно сложить автомобиль. Для этого приготовьте квадрат размером  $15 \times 15$  см и сложите базовую форму «треугольник».

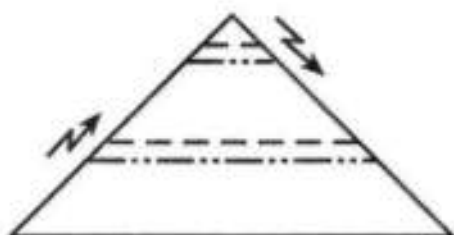

- 1** Сделайте складки-«молнии», как показано на рисунке.

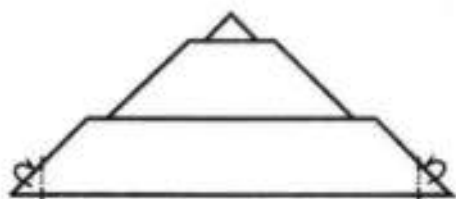

- 2** Согните назад боковые углы, приклейте колеса.

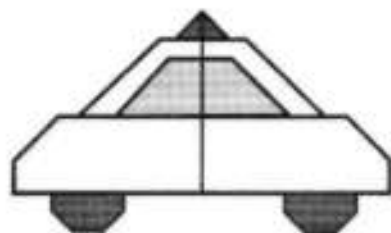

- 3** Вид автомобиля сбоку.



- 4** Вид автомобиля спереди (боковые углы в действии 2 согнуты немного больше).

## КЛУБНИЧКА

Приготовьте квадрат размером  $7,5 \times 7,5$  см красного или розового цвета, окрашенный с одной стороны, и квадрат размером  $3 \times 3$  см зеленого цвета. Возьмите красный квадрат и сложите базовую форму «воздушный змей».

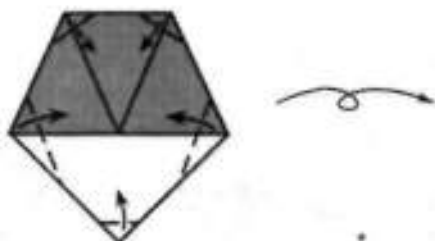

**1** Опустите верхний угол к белому треугольнику, согните все уголки, переверните деталь на другую сторону. Сделайте несколько таких ягод.



**2** Для чашелистиков возьмите зеленый квадрат, сложите базовую форму «треугольник» и перегните его пополам.

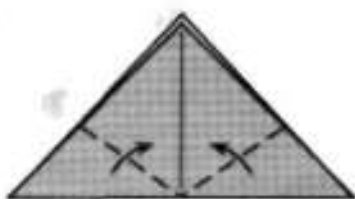

**3** Согните острые углы, как показано на рисунке.

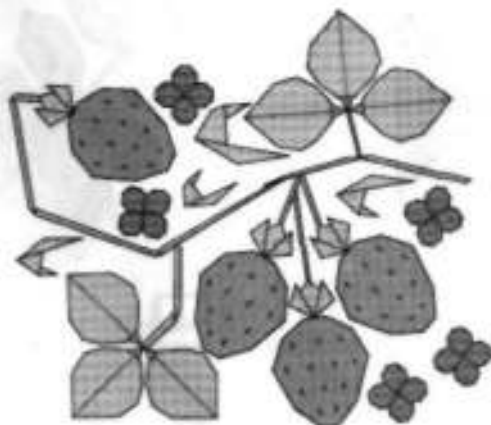

**4** Украсьте аппликацию цветочками, травкой и листьями.

## РЯБИНКА

Приготовьте квадраты размером  $3 \times 3$  см, а для малышей — квадраты размером  $5 \times 5$  см желтого цвета, окрашенные с одной стороны.

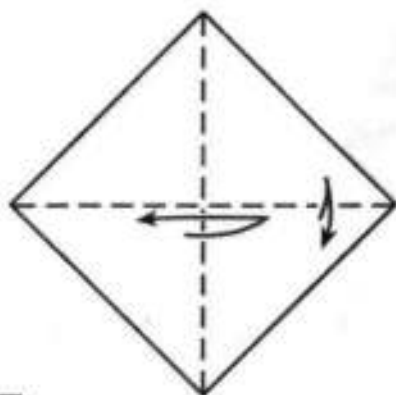

**1** Перегните квадрат по диагоналям.

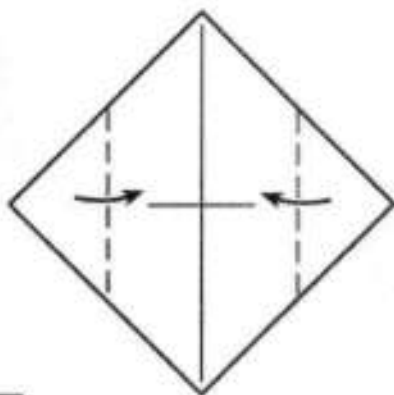

**2** Сложите вершины боковых углов к середине.

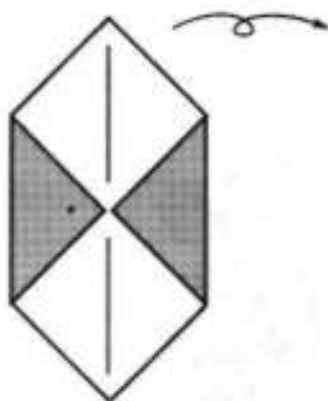

**3** Переверните полученную заготовку на другую сторону.

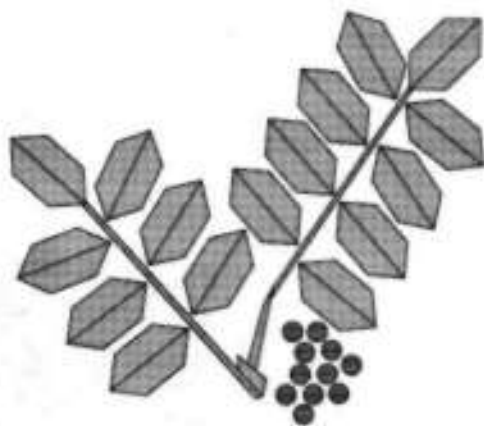

**4** Сложите остальные модули, приклейте их к черешку, украсьте аппликацию яркими ягодами рябины.

## ТЮЛЬПАН

Приготовьте 2 квадрата красного цвета, окрашенные с одной стороны, 1 квадрат того же размера зеленого цвета, окрашенный с одной стороны.

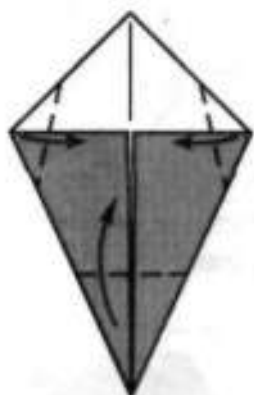

**1** Возьмите красные квадраты и сложите базовую форму «воздушный змей». Согните острый угол к белому треугольнику, согните боковые углы.

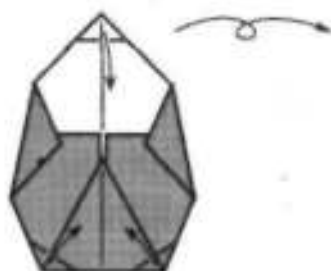

**2** Согните нижние и верхний углы, переверните работу на другую сторону. Сложите второй лепесток, разрежьте его пополам по центральной вертикали.

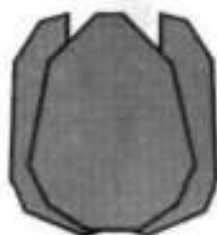

**3** Целый лепесток наложите сверху на две половинки.

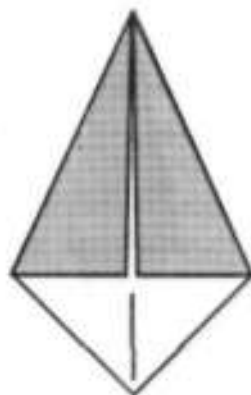

**4** Для изготовления листа возьмите зеленый квадрат и сложите базовую форму «воздушный змей».



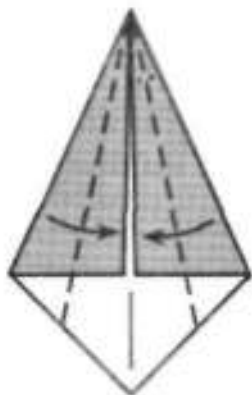

**5** Согните боковые стороны к середине.

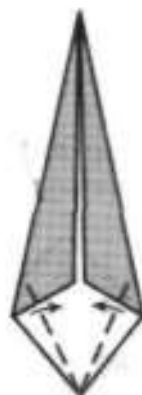

**6** Согните нижние стороны к середине.

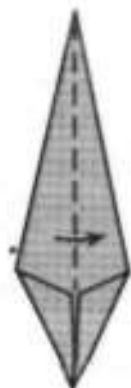

**7** Согните полученную заготовку пополам.

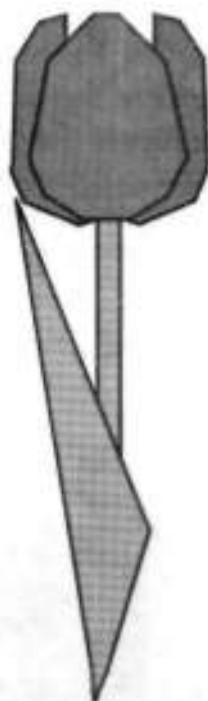

**8** Приклейте к стеблю цветок, а затем лист. Открытку с такими тюльпанами можно приготовить в подарок к празднику 8 Марта.

## ВАЗА С РОМАШКАМИ

Приготовьте прямоугольник или квадрат со стороной 15 см любого цвета, окрашенный с одной стороны, квадрат со стороной 3–5 см белого цвета.

### Ваза

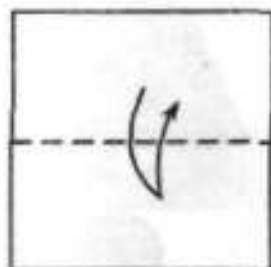

**1** Возьмите квадрат со стороной 15 см, положите белой стороной к себе, перегиньте пополам.

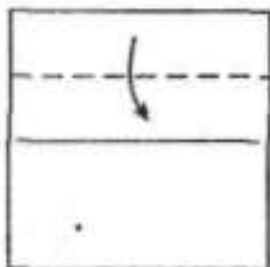

**2** Согните пополам верхнюю часть заготовки.

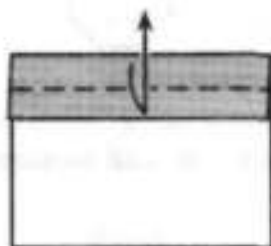

**3** Согните верхнюю часть пополам и разверните прямоугольник.



**4** Наметьте указанные на рисунке линии, сложите сначала по линии «гора», затем по линии «долина».

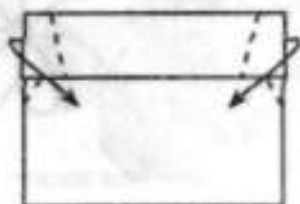

**5** Вытяните горлышко вазы, как показано на рисунке.

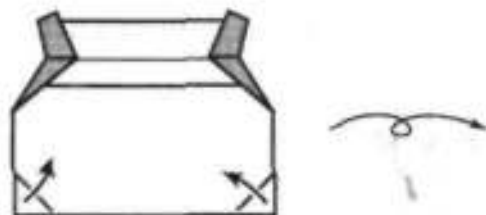

- 6** Согните нижние боковые уголки, переверните на другую сторону.

### Ромашки

Возьмите белый квадрат, сложите базовую форму «воздушный змей».

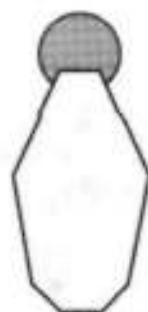
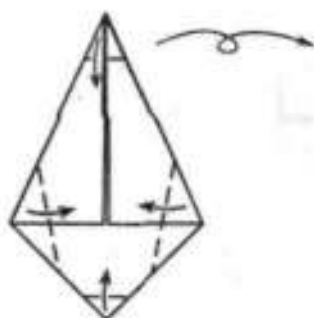

- 7** Согните верхний и нижний уголки, а затем боковые, как показано на рисунке. Переверните на другую сторону.
- 8** Вырежьте из желтой бумаги кружок и наклейте на него полученный лепесток.



- 9** Сделайте еще 6–7 лепестков, приклейте их к желтому кружочку. Поставьте ромашки в вазу.

## ЛИСТ КЛЕНА

Приготовьте 2 квадрата размером  $4 \times 4$  см, 2 квадрата размером  $4,5 \times 4,5$  см, квадрат размером  $5 \times 5$  см.

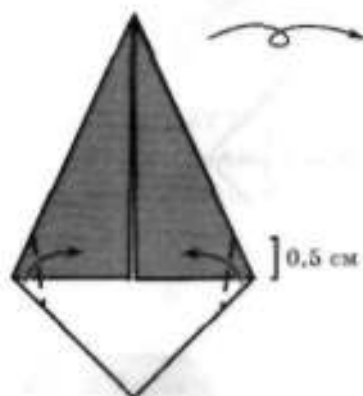

**1** Сложите из всех квадратов базовую форму «воздушный змей». У самого большого согните два боковых угла. Переверните деталь на другую сторону.

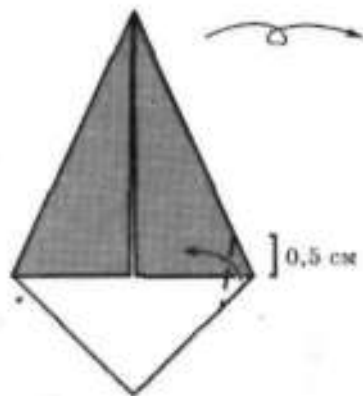

**2** У остальных заготовок согните по одному углу: у двух (разных по размеру) — левые уголки, у двух оставшихся — правые. Переверните на другую сторону.

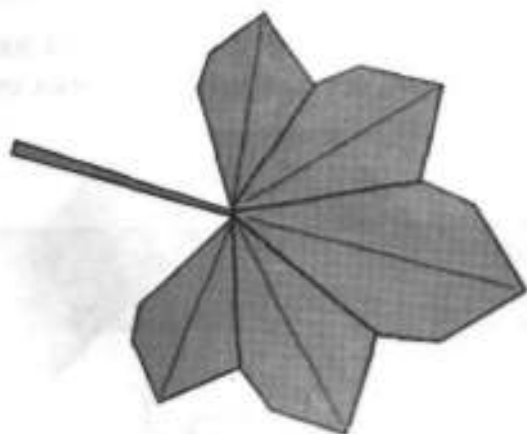

**3** Соедините все детали вместе и приклейте к основанию черешок. Можно сделать большое панно с осенними кленовыми листьями разного размера и цвета.

## ГРИБЫ

Приготовьте квадрат любого размера коричневого цвета, окращенный с одной стороны.

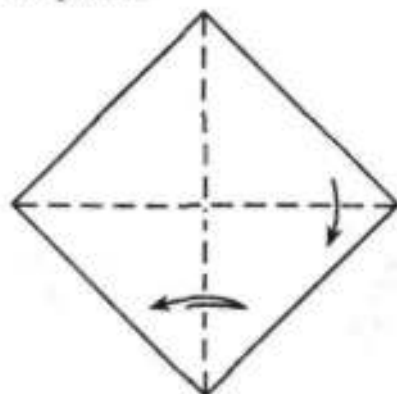

- 1** Возьмите квадрат и положите белой стороной к себе. Перегните по вертикали, затем согните по горизонтали.

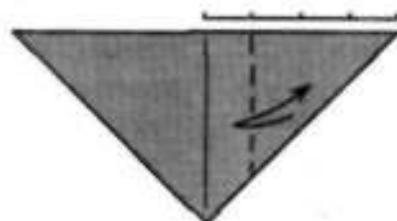

- 2** Поделите верхнюю сторону треугольника на 8 частей. Перегните с одной стороны острый угол (верхняя сторона перегибается на  $\frac{3}{8}$  ее длины).



- 3** Перегните пополам прямой угол полученного треугольника.

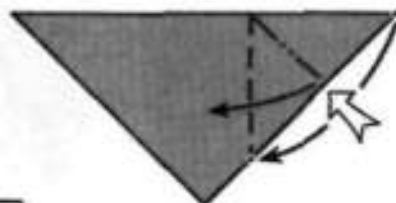

- 4** Раскройте «карман».

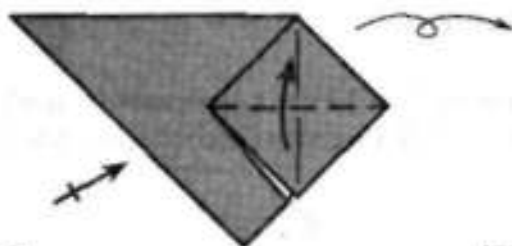

**5** Согните квадрат по горизонтали. Повторите действия 2-5 с левым углом детали. Переверните на другую сторону.



**6** Согните от себя нижний угол верхнего слоя.

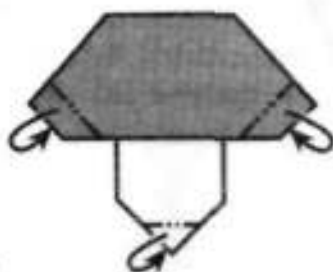

**7** Согните боковые стороны и нижний прямой угол от себя.

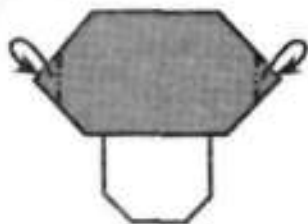

**8** Согните боковые уголки от себя.

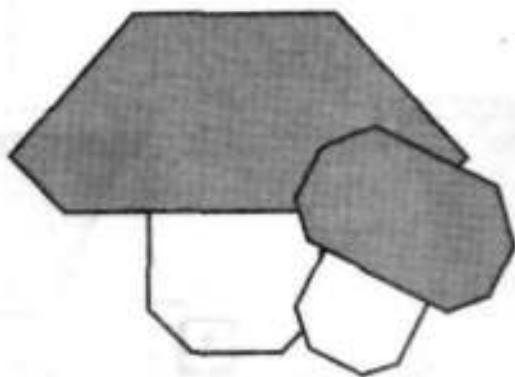

**9** Гриб готов. Можно сделать аппликацию из нескольких грибов разных размеров.

## КАКТУС

Приготовьте квадрат размером  $15 \times 15$  см коричневого цвета, окрашенный с одной стороны, 2-3 квадрата со сторонами 3-10 см зеленого цвета.

### Горшок

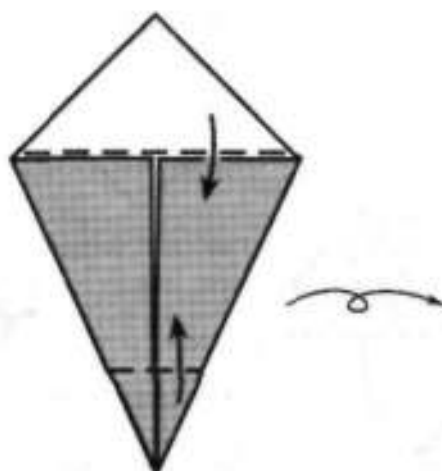

**1** Возьмите коричневый квадрат, сложите базовую форму «воздушный змей» и положите прямым углом вверх. Согните верхний и нижний углы, как показано на рисунке. Переверните на другую сторону.

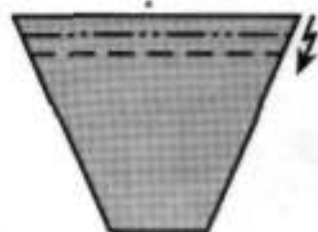

**2** Сделайте складку-«молнию» в верхней части, как показано на рисунке.



**3** Горшочек готов, осталось посадить в него кактус.

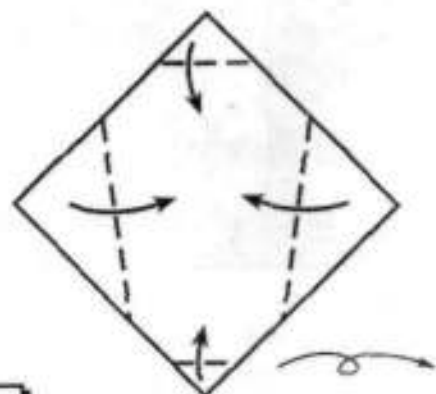

- 4** Из зеленых квадратов сложите модули, загибая все углы, нанесите клей, переверните на другую сторону.

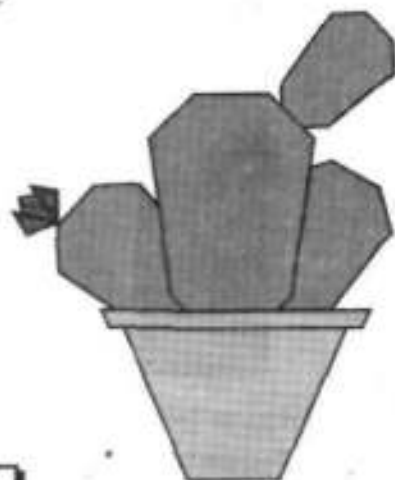

- 5** Посадите кактус в горшок.

### ЦВЕТОК ИЗ СКЛАДКИ

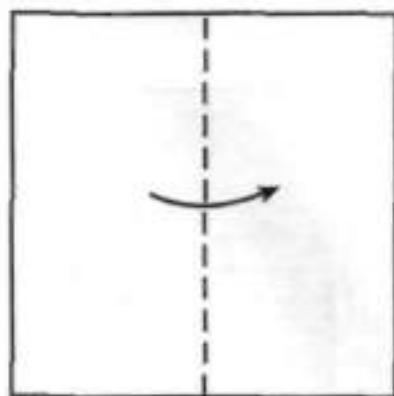

- 1** Положите квадрат белой стороной к себе, согните его пополам.

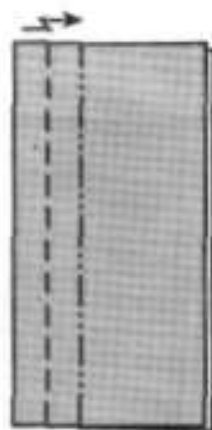

- 2** Сделайте складку-«молнию».



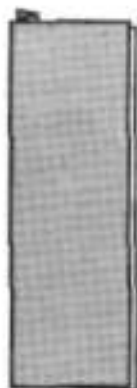

- 3** Проверьте результат, разверните квадрат.

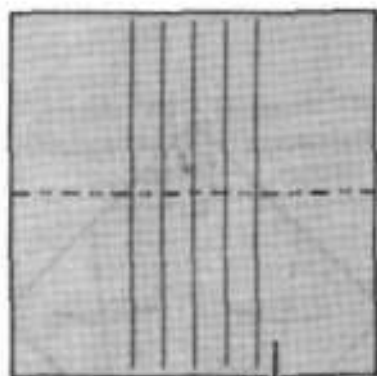

- 4** Согните нижнюю половину квадрата назад.

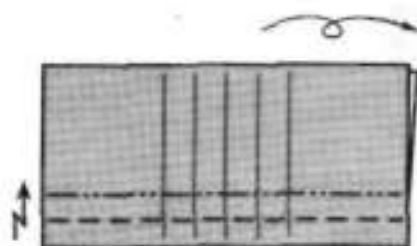

- 5** Сделайте складку-«молнию» и переверните работу.



- 6** Проверьте результат, разверните квадрат.

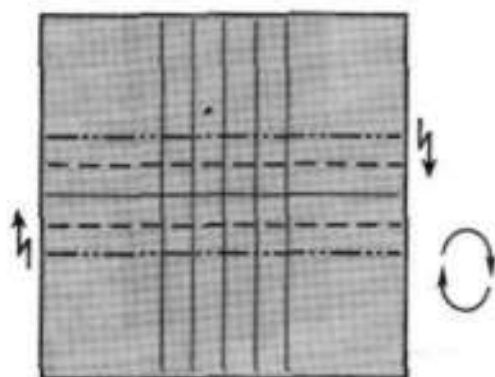

- 7** Согните по указанным линиям. Поверните работу.

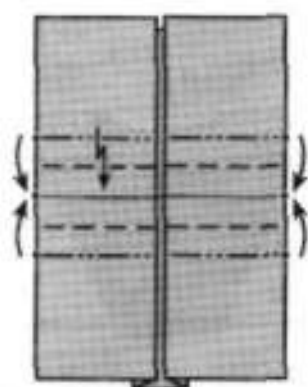

- 8** Согните по сгибам «гора» и «долина».

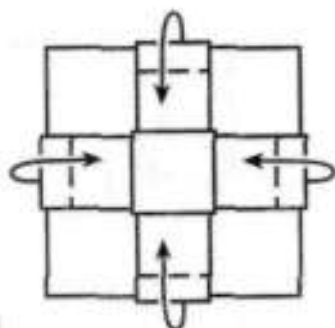
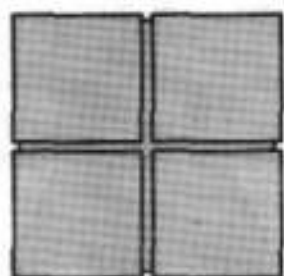

**9** Проверьте результат. Переверните работу на другую сторону.

**10** Оттяните середину сторон к центру.

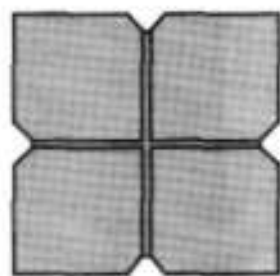

**11** Проверьте результат, переверните заготовку.

**12** Цветок готов.

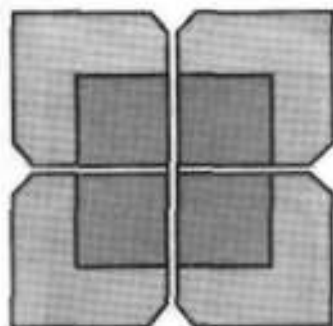

**13** Если заранее в центр поместить квадратик другого цвета, цветок получится с сердцевинкой.

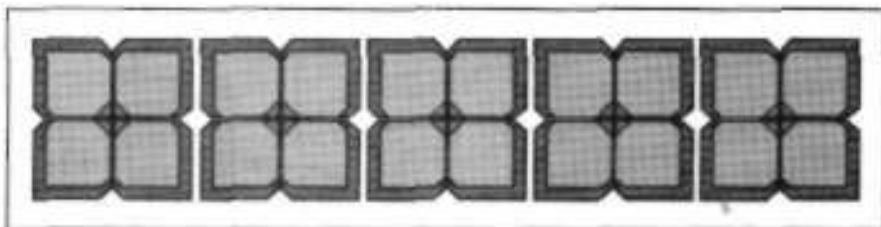

- 14** Если наклеить несколько таких цветков на полоску из картона или плотной бумаги, то получится закладка.

### ГВОЗДИКА

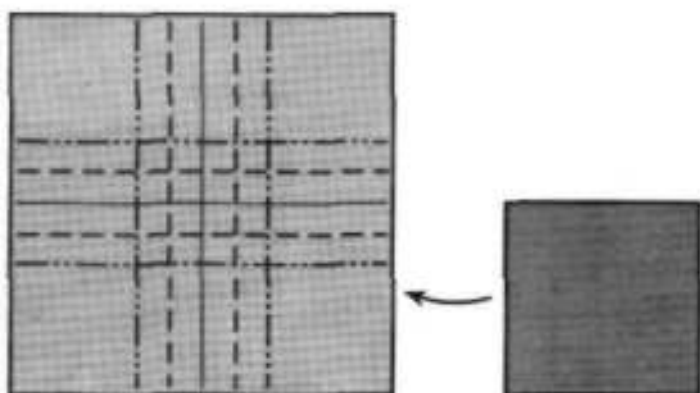

- 1** Возьмите красный или розовый квадрат, перегните его дважды пополам «книжкой». На один из четырех квадратов наложите зеленый квадратик, равный четверти первого квадрата. Выполните действия 2–11 предыдущей модели.

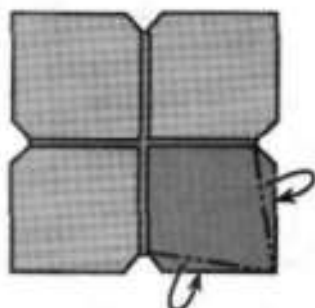

- 2** Уберите зеленые уголки назад.



**3** Для листика возьмите небольшой зеленый квадрат, сложите базовую форму «воздушный змей».

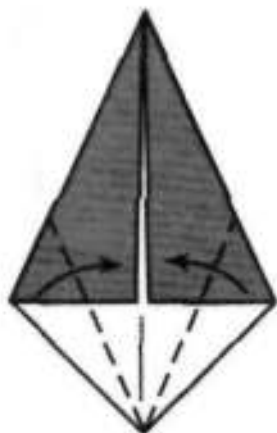

**4** Согните нижние боковые стороны к центральной вертикали.



**5** Согните верхние стороны к средней линии.

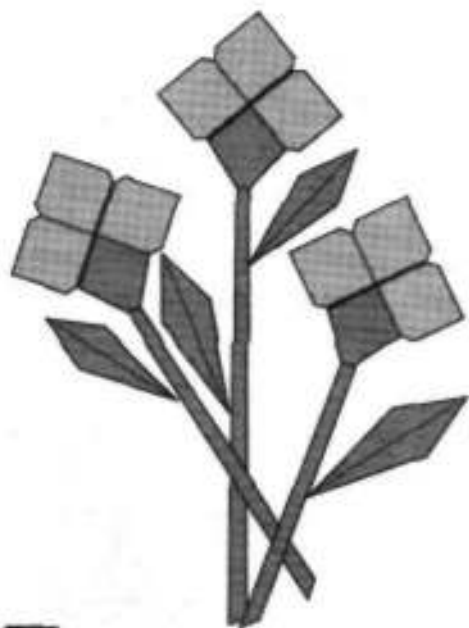

**6** Приклейте готовые листочки к стебелькам более острым углом.

## ЦВЕТОК В УГОЛОК

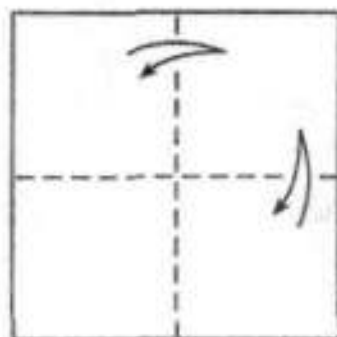

- 1** Возьмите квадрат и положите белой стороной к себе. Перегните квадрат дважды пополам.

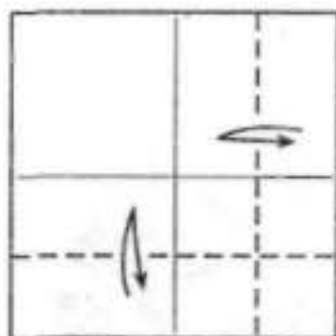

- 2** Перегните пополам нижний и один боковой прямоугольники.

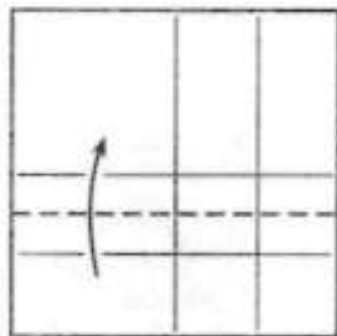

- 3** Согните по указанной на рисунке линии «долиной».

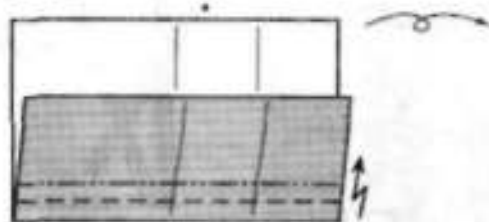

- 4** Сложите складку-«молнию». Переверните заготовку.

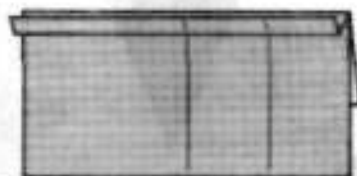

- 5** Проверьте результат.

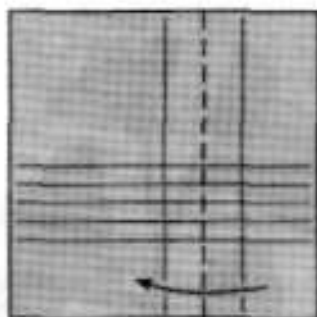

- 6** Разверните фигуру и сложите по указанной линии, повторите действия 4–5 в правой части детали.

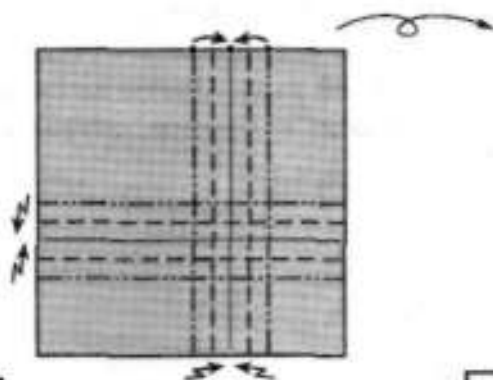

- 7** Сложите по указанным линиям, получая складки-«молнии», переверните деталь на другую сторону.

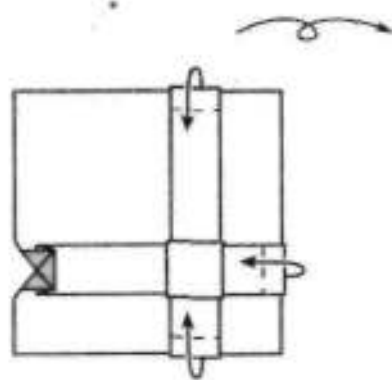

- 8** Оттяните к центру фигурки края полосок, переверните деталь на другую сторону.

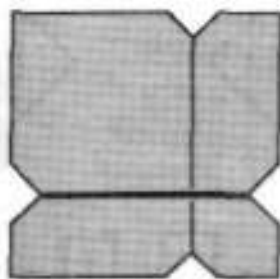

- 9** Проверьте результат, полученный в предыдущем действии. Такой цветок можно поместить в уголок листа.

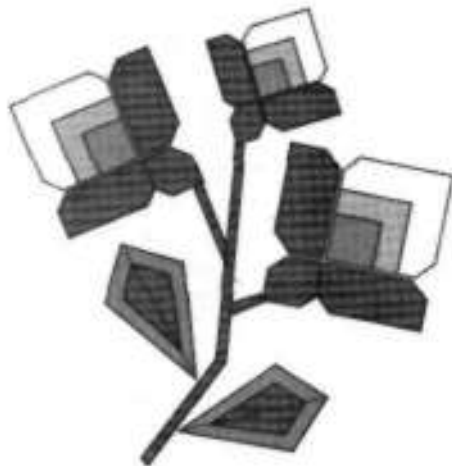

- 10** Накладывая друг на друга квадраты разного цвета и величины, получим разноцветный цветок, а используя оттенки синего цвета, можно составить гжельский узор. Цветы из складки помогут украсить оригамские изделия: салфетки, открытки и другие поделки.

## РУКАВИЧКА

Приготовьте квадрат размером  $15 \times 15$  см любого цвета, окрашенный с одной стороны.

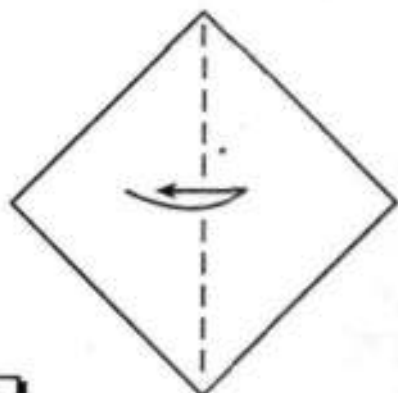

- 1** Положите квадрат белой стороной к себе. Перегните пополам по диагонали.

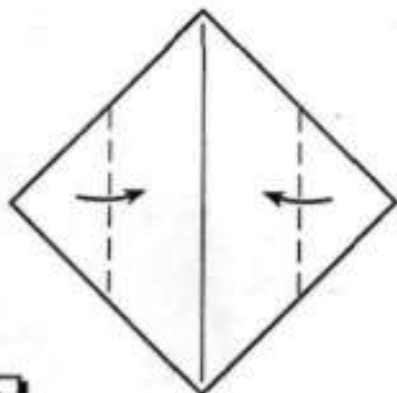

- 2** Согните боковые углы к средней линии.

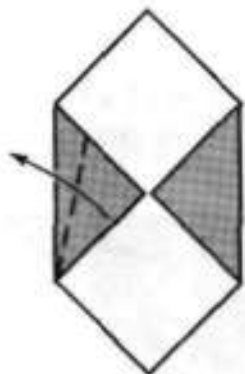

**3** Отогните один из загнутых углов так, как показано на рисунке.

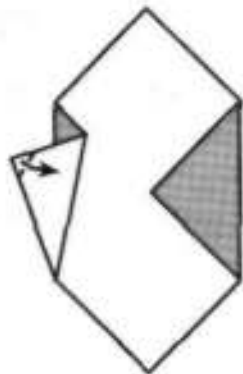

**4** Согните маленький уголок на «большом пальце».

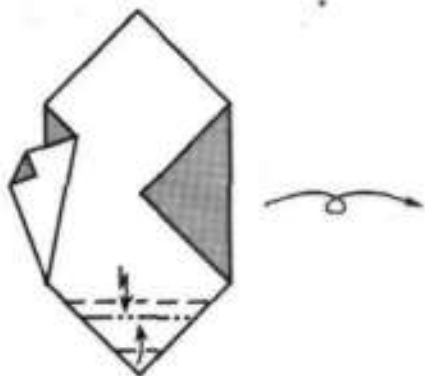

**5** Загните маленький уголок внизу заготовки и выполните складку-«молнию».



**6** Рукавичка готова.

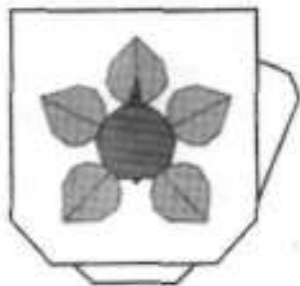

**7** Если в 5-м действии согнуть на себя верхний угол, то получится кружечка.



## НОВОГОДНЯЯ ОТКРЫТКА

Веточка ели — многомодульная модель. Приготовьте 15 квадратов размером 3 × 3 см зеленого цвета, окрашенных с одной стороны.

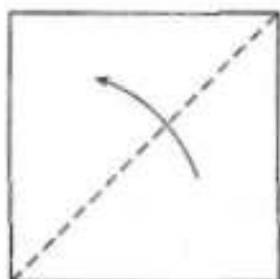

**1** Положите квадрат белой стороной к себе и согните по диагонали.

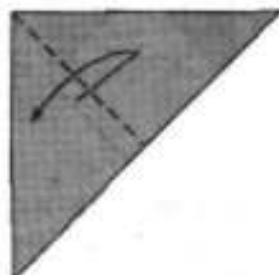

**2** Перегните полученный треугольник пополам.

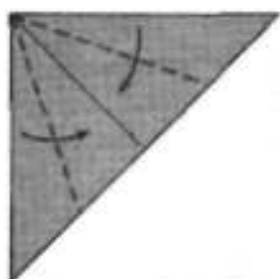

**3** Опустите короткие стороны к средней линии.



**4** Отогните стороны к краям заготовки.

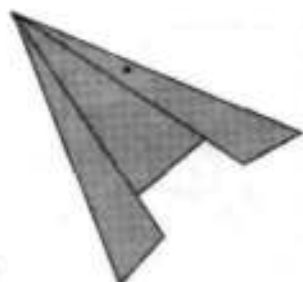

**5** Один модуль готов, сложите остальные.



**6** Верхний модуль складывается немного иначе: выполните действия 1-3, а затем согните боковые уголки от себя.

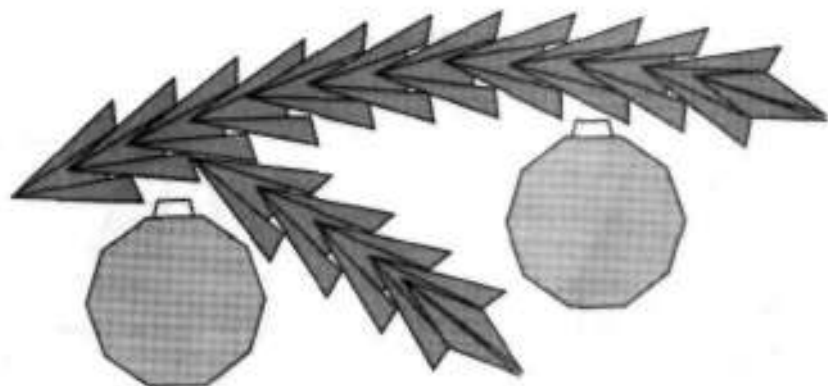

- 7** Приклейте модули на открытку, начиная с нижнего. Игрушки для ветки складываются по принципу листиков (с. 103).

## СНЕГОВИК

Приготовьте 3 квадрата белого цвета: 1 размером  $6 \times 6$  см, 1 размером  $5 \times 5$  см, 1 размером  $4 \times 4$  см; 1 квадрат размером  $5 \times 5$  см любого цвета, окрашенный с одной стороны, 1 квадрат размером  $2 \times 2$  см красного цвета, окрашенный с одной стороны.

### Туловище

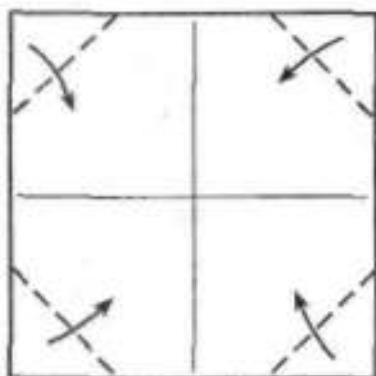
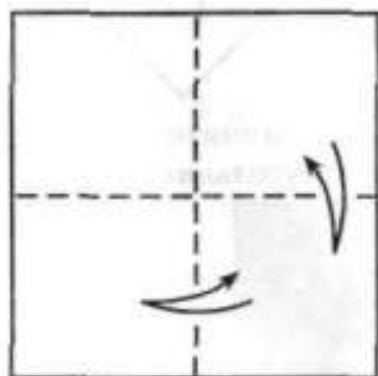

- 1** Перегните каждый из белых квадратов дважды пополам.
- 2** Согните уголки по направлению к центру.

## Ведро

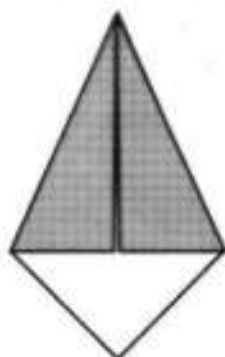

- 3** Возьмите цветной квадрат со стороной 5 см и сложите базовую форму «воздушный змей».

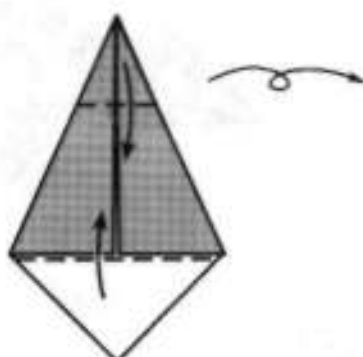

- 4** Согните верхний и нижний углы и переверните деталь на другую сторону.

## Морковка

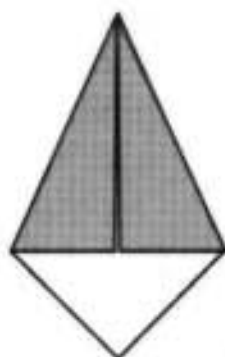

- 5** Возьмите красный квадрат и сложите базовую форму «воздушный змей».

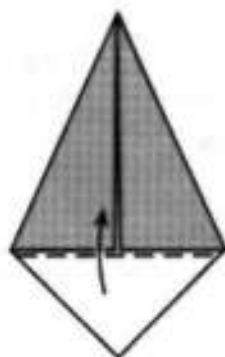

- 6** Поднимите вверх нижний треугольник.

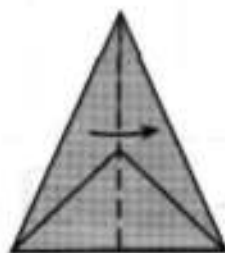

- 7** Согните деталь пополам. У вас получилась морковка.



**8** Возьмите прямоугольник и сложите «гармошкой», чередуя сгибы «гора» и «долина». «Перевяжите» метлу бумажной полоской.



**9** Приклейте снежные комочки, ведро, морковку. Из полосок сделайте руки, приклейте метлу, нарисуйте глаза и нос. Такая аппликация лучше смотрится на темном фоне.

### СНЕЖИНКА

Приготовьте 3 прямоугольника размером  $3 \times 5$  см голубого цвета.

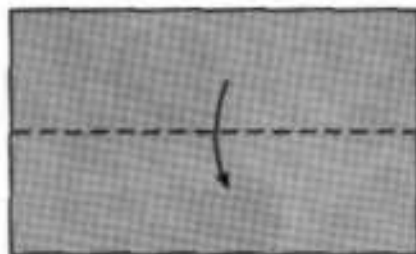

**1** Положите прямоугольник цветной стороной к себе и согните пополам.

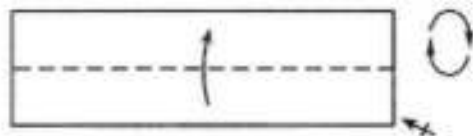

**2** Согните кверху нижние края спереди и сзади заготовки, поверните деталь.



**3** Перегните верхние углы.



**4** Вогните углы внутрь заготовки.



**5** Согните деталь пополам. Сложите еще две детали.



**6** Подклейте готовые детали друг к другу в серединке.

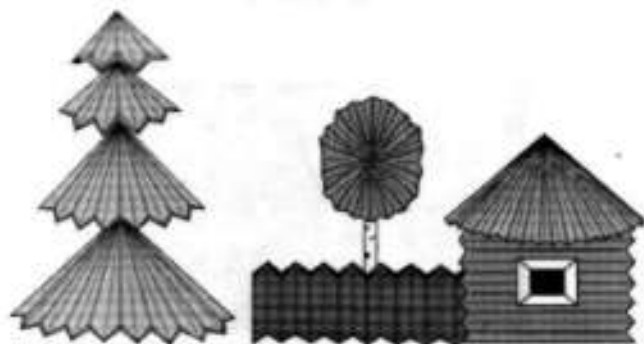

**7** Из гофрированных деталей можно сложить елочку и многое другое.

## ЦВЕТОК-БАБОЧКА

Приготовьте 4 одинаковых квадрата: 3 — любого цвета, 1 — зеленого цвета.

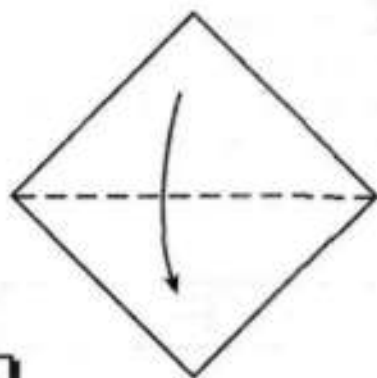

- 1** Положите квадрат белой стороной к себе и согните по диагонали.

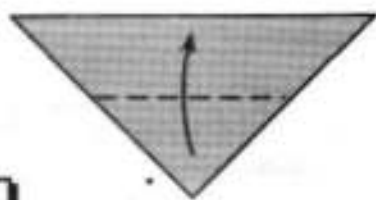

- 2** Поднимите вершину прямого угла до середины противоположной стороны.



- 3** Согните верхнюю часть заготовки от себя.



- 4** Перегните деталь пополам «долиной», переверните на другую сторону.



- 5** Еще раз перегните заготовку «долиной» и разверните квадрат.

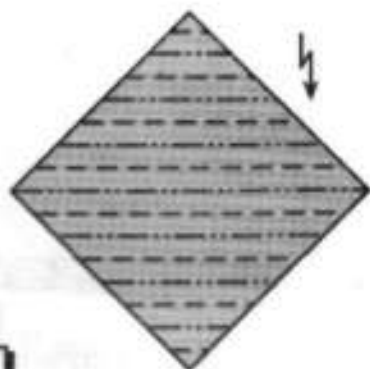

- 6** Измените где нужно сгибы, сложите по указанным линиям.



- 7** Согните заготовку пополам. Получаются сразу два лепестка. Сложите еще две такие детали.



- 8** Деталь зеленого цвета, полученную в результате действий 1–6, можно согнуть и не посередине. Тогда получаются сразу два листика.

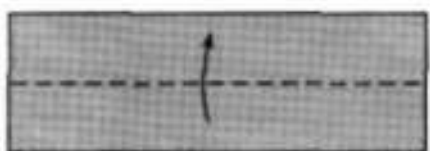

- 9** Для стебля возьмите зеленую полоску шириной 2,5 см, положите ее цветной стороной к себе и согните пополам.

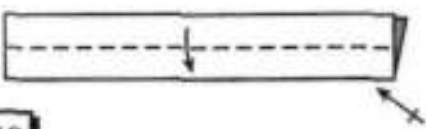

- 10** Опустите верхнюю сторону к нижнему сгибу спереди и сзади детали.



- 11** Проверьте полученный результат. Стебель готов.



- 12** Приклейте готовые детали на лист. Получается гофрированный цветок с шестью лепестками.

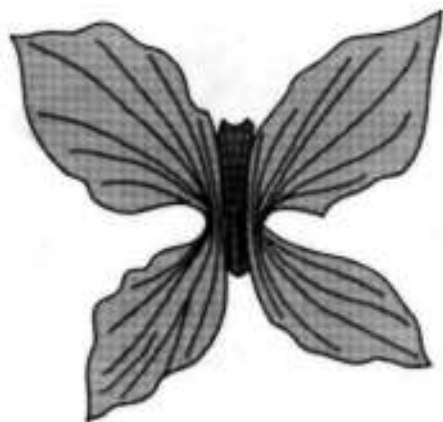

- 13** Если сложить два модуля листочков цветка, то можно сделать бабочку.

### ГОФРИРОВАННОЕ ЯБЛОКО

Приготовьте квадрат зеленого цвета, прямоугольник размером  $5 \times 12$  см красного цвета.

#### *Листик*

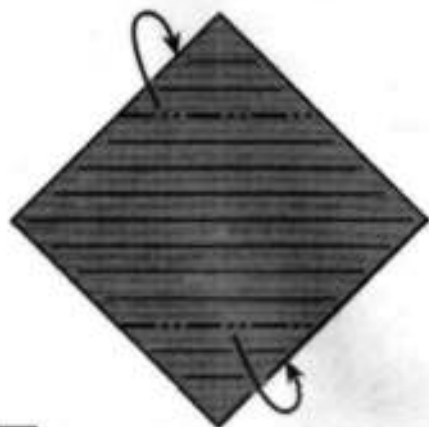

- 1** Возьмите зеленый квадрат, выполните действия 1–5 предыдущей модели. Согните от себя указанные уголки.



- 2** Наметьте линии «гора» и «долина», сложите листик по этим сгибам.



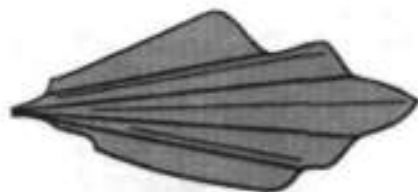

- 3** Лист готов. При сборке аппликации один край листа раскройте больше, чем другой.

### Яблоко

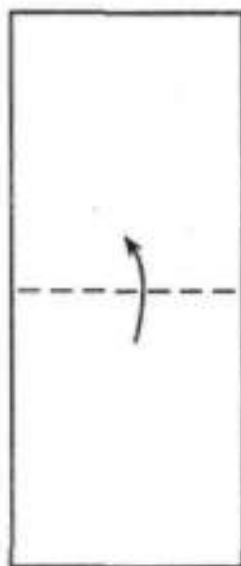

- 4** Возьмите красный прямоугольник, положите белой стороной к себе и согните пополам.

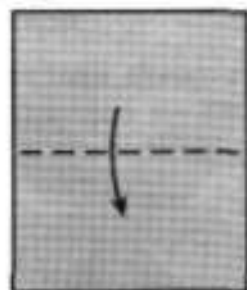

- 5** Согните заготовку пополам сверху вниз, захватывая два слоя бумаги.

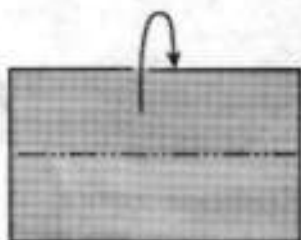

- 6** Верхнюю половинку заготовки согните назад.

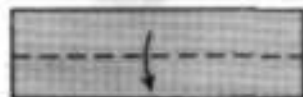

- 7** Согните пополам и разверните прямоугольник.

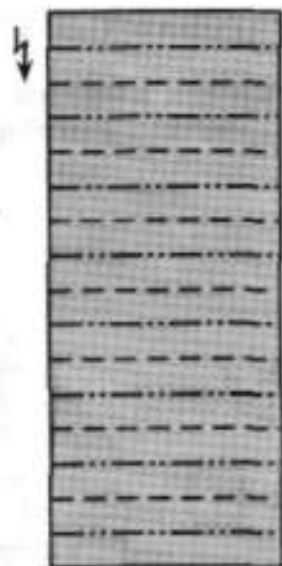

**8** Наметьте нужные линии, согните по сгибам.



**9** Получается вот такая гармошка.

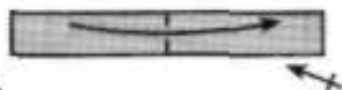

**10** Перегните гармошку пополам, половинки склейте спереди и сзади.

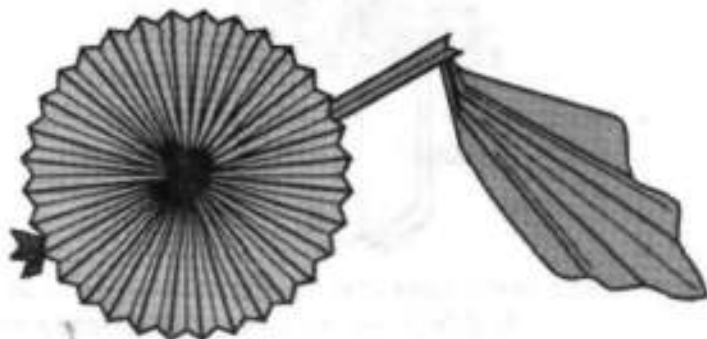

**11** Приклейте к яблочку черешок и листик.

## ГОФРИРОВАННЫЙ ГРИБ

Приготовьте прямоугольник размером  $3,5 \times 8$  см белого цвета, прямоугольник размером  $5 \times 12$  см коричневого цвета.

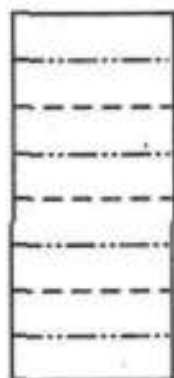

- 1** Для ножки возьмите белый прямоугольник и согните по указанным линиям.

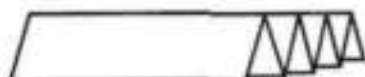

- 2** Проверьте результат.

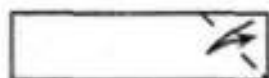

- 3** Перегните уголок.

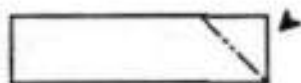

- 4** Вогните уголок с одной стороны, сделайте это на всех складках детали.



- 5** Для изготовления шляпки гриба возьмите коричневый прямоугольник, выполните действия 4–10 изготовления яблока, но в 10-м действии склейте половинки только с одной стороны. Приклейте ножку к шляпке — и грибок готов.

## ЕЖИК

Приготовьте квадрат серого цвета и прямоугольник серого цвета. Длина прямоугольника 12 см, а ширина должна быть равна диагонали квадрата.

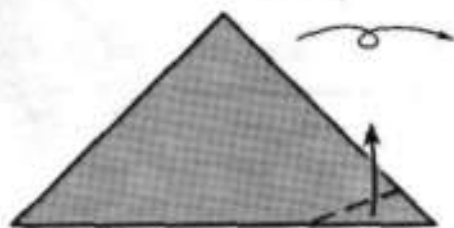

**1** Для туловища возьмите серый квадрат и сложите его пополам по диагонали. Согните один из острых углов немного кверху и переверните заготовку на другую сторону.

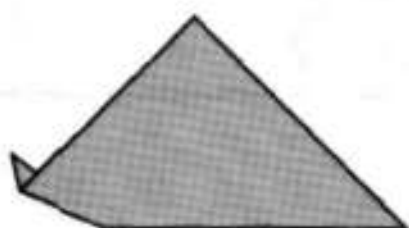

**2** Проверьте результат, полученный в предыдущем действии.

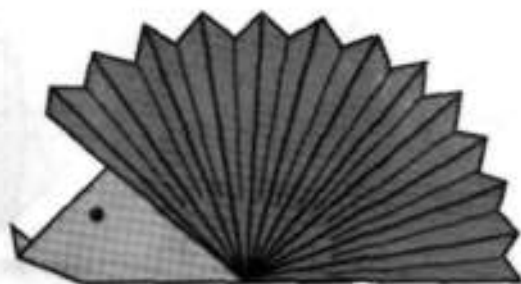

**3** Иголки сложите из прямоугольника. Выполните действия 4-10 изготовления яблока, склейте половинки только с задней стороны. Приклеивая гофрированную деталь, нужно со стороны головы не опускать ее до носика ежика.

# ЗАКЛАДКИ

## РЫБКА

Приготовьте 2 квадрата размером  $10 \times 10$  см из бумаги желтого и красного цветов, окрашенной с одной стороны.

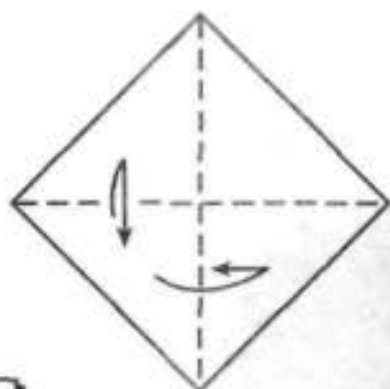

**1** Возьмите желтый квадрат, положите белой стороной к себе и перегните по диагоналям.

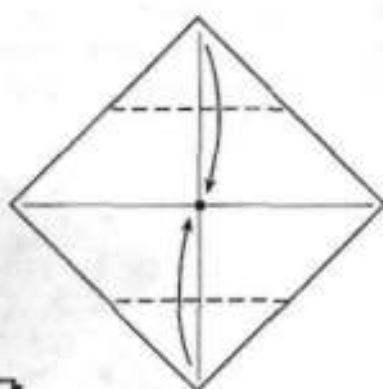

**2** Согните верхний и нижний углы к центру фигуры.

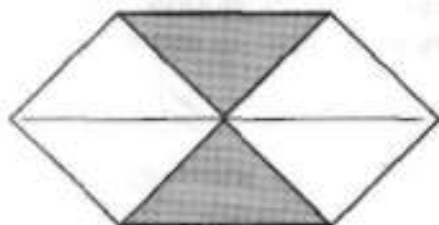

**3** Получившуюся заготовку переверните на другую сторону.

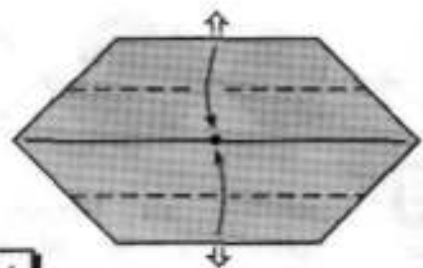

- 4** Нижнюю сторону поднимите, а верхнюю — опустите до центральной горизонтали, вытягивая наружу треугольники, находящиеся сзади.

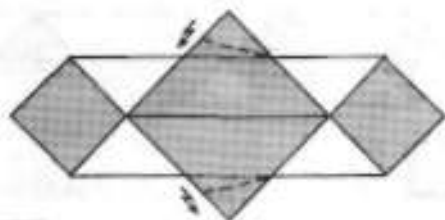

- 5** Сделайте складки-«молнии» так, как показано на рисунке.

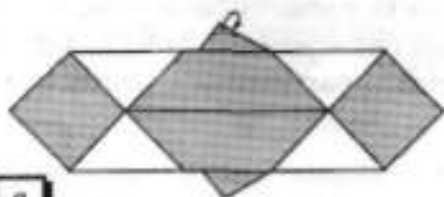

- 6** Согните верхний уголок назад.

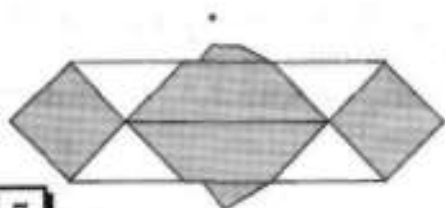

- 7** Проверьте результат.

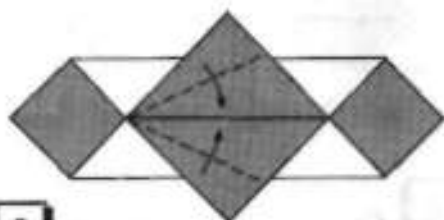

- 8** Возьмите квадрат красного цвета, выполните действия 1–4 и согните боковые стороны квадрата к середине.

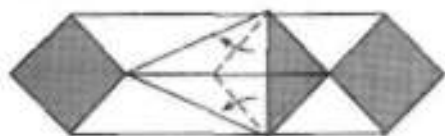

- 9** Отогните углы так, чтобы их вершины попали на сгиб.

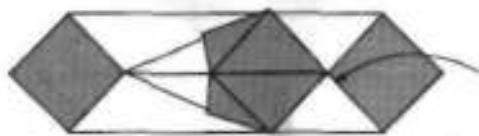

- 10** Внутрь детали с хвостом просуньте край детали с туловищем рыбки.

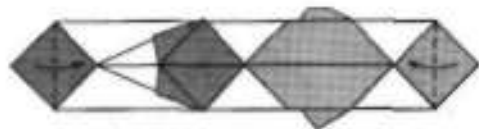

**11** Согните крайние квадратики пополам, подклейте там, где бумага поднимается.

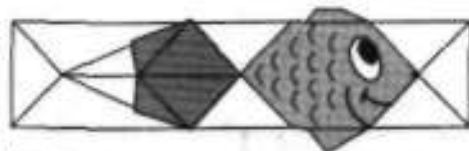

**12** Нарисуйте на готовой рыбке глазки, рот и чешуйки.

## ЦВЕТОЧНАЯ ЗАКЛАДКА

Приготовьте 4 квадрата из желтой бумаги, окрашенной с одной стороны: 2 размером  $10 \times 10$  см, 2 размером  $5 \times 5$  см; квадрат размером  $3,5 \times 3,5$  см красного цвета, окрашенный с одной стороны.

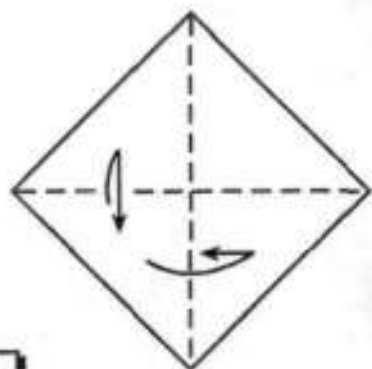

**1** Возьмите 2 квадрата со стороной 10 см. Один из них положите белой стороной к себе и перегните по диагоналям.

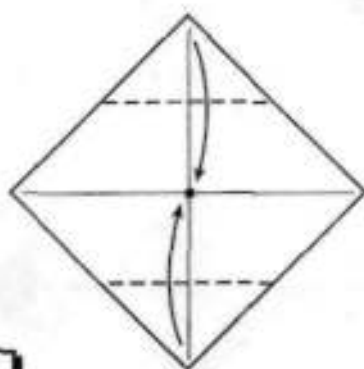

**2** Согните верхний и нижний углы к центру фигуры.

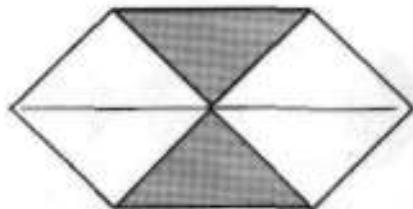

**3** Получившуюся заготовку переверните на другую сторону.

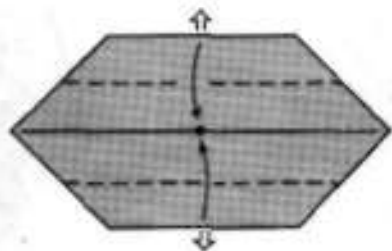

- 4** Нижнюю сторону поднимите, а верхнюю — опустите до центральной горизонтали, вытягивая наружу треугольники, находящиеся сзади.

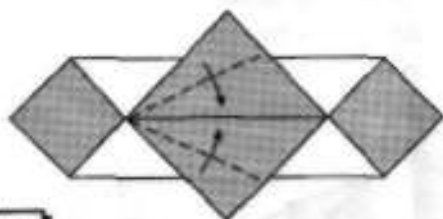

- 5** Согните боковые стороны квадрата к середине.

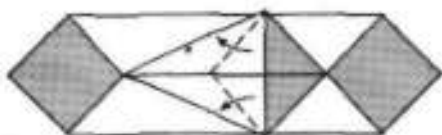

- 6** Отогните углы так, чтобы их вершины попали на сгиб.



- 7** Вставьте край одной детали внутрь другой.

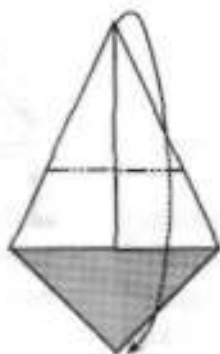

- 8** Возьмите 2 квадрата со стороной 5 см, один положите цветной стороной к себе, сложите базовую форму «воздушный змей». Согните верхнюю половину назад, совмещая вершины углов.



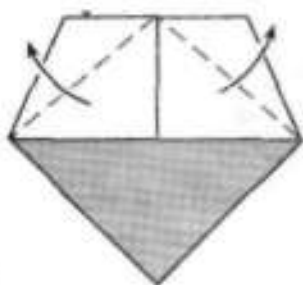

**9** Отогните углы кверху.

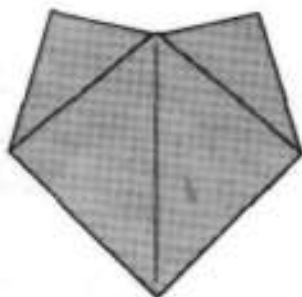

**10** Сложите вторую деталь. Приклейте к двум другим листкам на закладке.

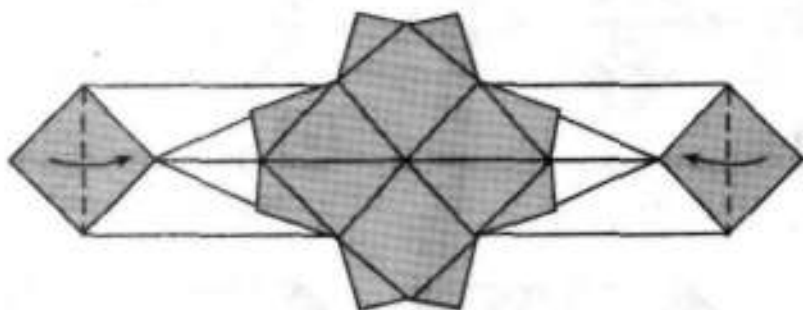

**11** Согните боковые углы закладки.

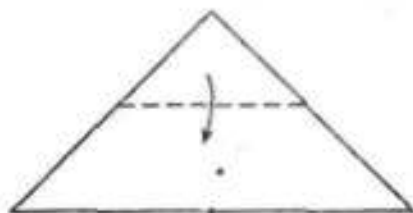

**12** Возьмите красный квадрат, сложите базовую форму «треугольник» и согните прямой угол вниз (захватывая один слой бумаги), чтобы вершина его попала на середину нижней стороны.



**13** Проверьте результат, полученный в предыдущем действии.

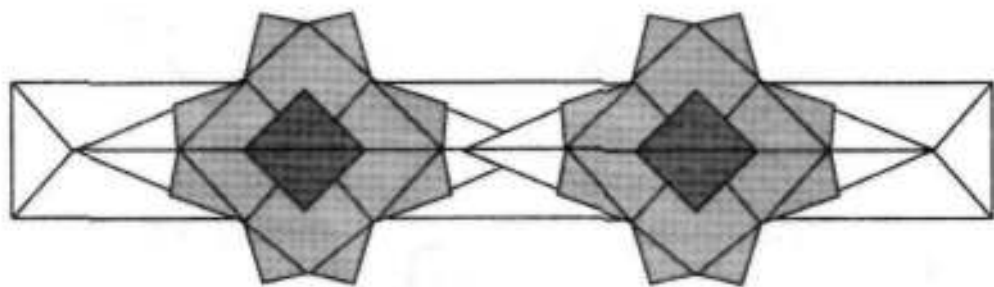

**14** Опустите внутрь закладки белую часть, оставляя в серединке цветка красный квадратик. Подклейте все части.

Таким же способом можно сделать закладку из двух цветков. Для лепестков нужно взять 5 квадратов размером  $10 \times 10$  см и один из них разрезать на четыре части.

## ТЮЛЬПАН

Приготовьте 2 квадрата размером  $10 \times 10$  см зеленого цвета, окрашенные с одной стороны, 1 квадрат размером  $10 \times 10$  см красного или желтого цвета, окрашенный с одной стороны.

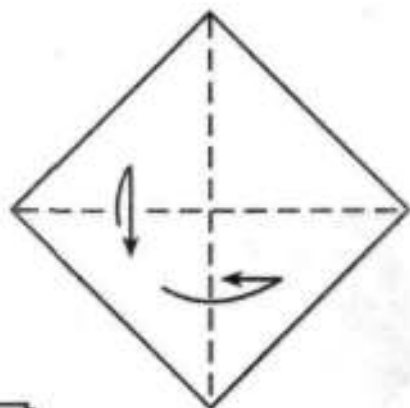

**1** Один из зеленых квадратов положите белой стороной к себе и перегните по диагоналям.

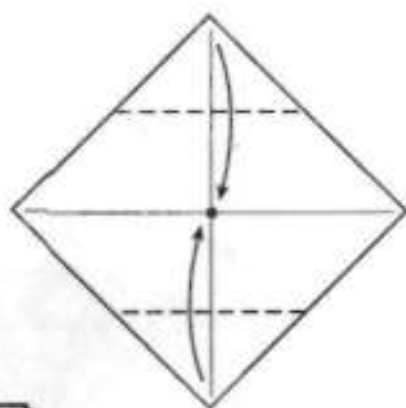

**2** Согните верхний и нижний углы к центру.

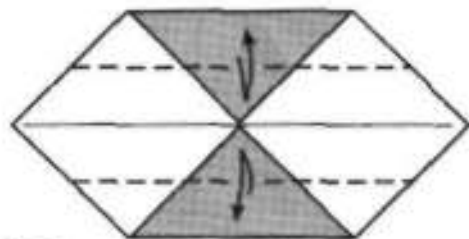

**3** Перегните стороны к центральной горизонтали.

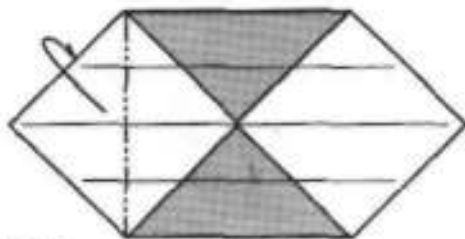

**4** Согните назад половинку левого белого квадратика.

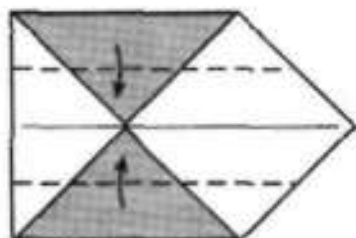

**5** Сложите нижнюю и верхнюю стороны к центральной горизонтали.



**6** Поверните заготовку на  $90^\circ$  влево. Листики готовы.

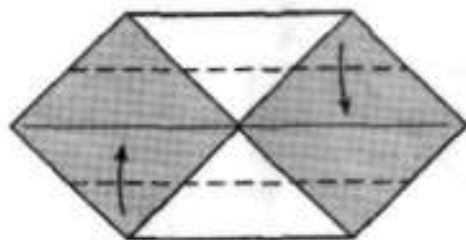

**7** Возьмите второй зеленый квадрат, положите цветной стороной к себе и выполните действия 1–2. Согните нижнюю и верхнюю половинки к центральной горизонтали.

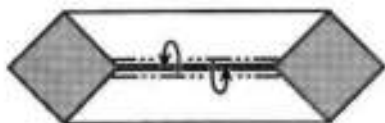

- 8** Согните стороны на 0,2–0,3 см внутрь, как показано на рисунке.



- 9** Край детали стебля опустите внутрь детали с листьями, как показано на рисунке.

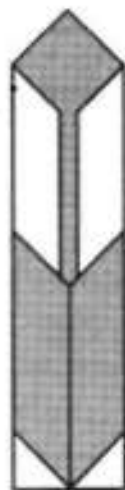

- 10** Проверьте результат, подклейте детали.

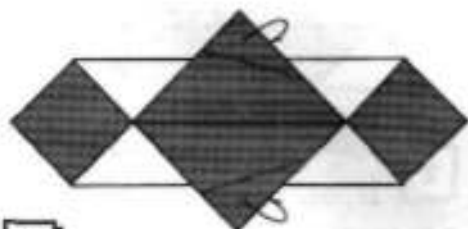

- 11** Возьмите красный или желтый квадрат и выполните действия 1–4 закладки «Рыбка». Согните углы от себя.

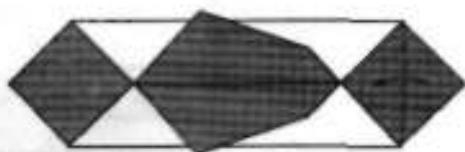

- 12** Согните правый угол к бутону тюльпана и поверните деталь на 90° влево.



- 13** Наденьте деталь с бутонном на деталь со стеблем.



- 14** Подклейте детали.

### СОБАЧКА

Приготовьте квадрат размером  $10 \times 10$  см коричневого цвета, окрашенный с одной стороны, квадрат размером  $10 \times 10$  см синего цвета, окрашенный с одной стороны, 3 квадрата размером  $5 \times 5$  см коричневого цвета, окрашенные с одной стороны.

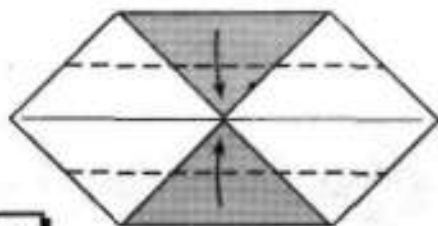

- 1** Возьмите квадрат коричневого цвета со стороной 10 см и выполните действия 1-2 закладки «Тюльпан». Сложите верхнюю и нижнюю стороны к центральной горизонтали.



- 2** Проверьте полученный результат.

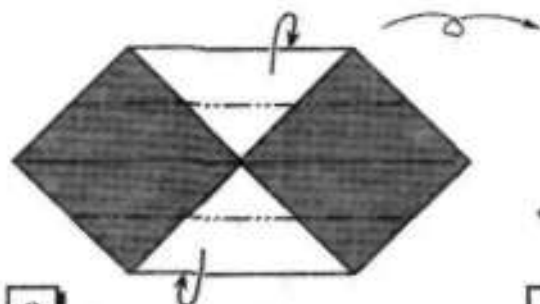

**3** Возьмите синий квадрат и выполните действия 1-2 закладки «Тюльпан». Верхнюю и нижнюю стороны согните от себя и переверните заготовку.



**4** Проверьте результат.

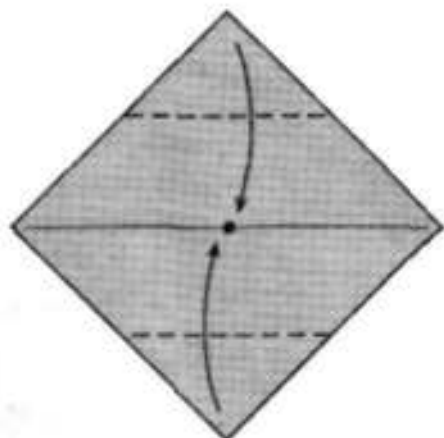

**5** Для изготовления головы возьмите коричневый квадрат со стороной 5 см и положите цветной стороной к себе. Перегните по диагонали и сложите верхний и нижний углы к центру.



**6** Согните маленькие уголки от себя.

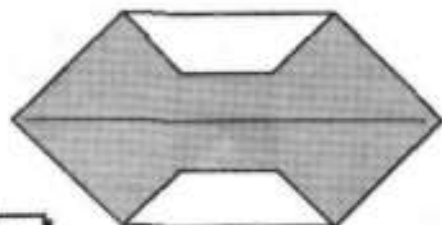

**7** Проверьте результат.

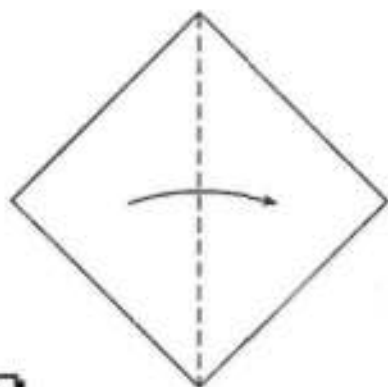

**8** Для ушей возьмите 2 оставшихся квадрата коричневого цвета и согните каждый по диагонали.

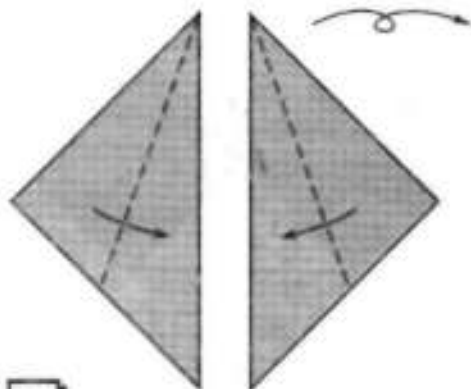

**9** Согните стороны к диагонали и переверните на другую сторону.

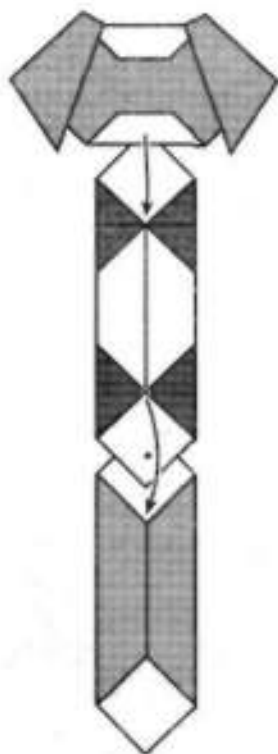

**10** Приклейте уши к голове и соберите закладку.

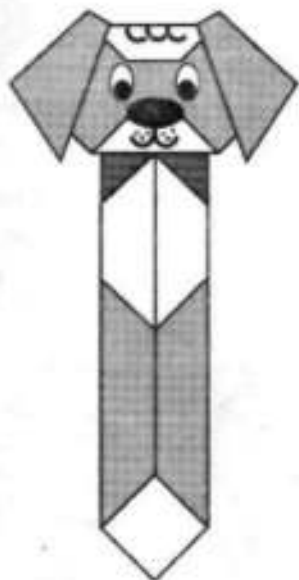

**11** Приклейте нос, глаза, нарисуйте рот.

## КОТИК

Приготовьте 5 квадратов из бумаги желтого цвета, окрашенной с одной стороны: 2 — размером  $10 \times 10$  см, 1 — размером  $5 \times 5$  см, 2 — размером  $2,5 \times 2,5$  см.

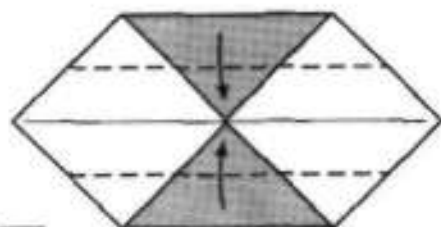

**1** Для изготовления хвоста возьмите квадрат со стороной 10 см, выполните действия 1–2 закладки «Тюльпан». Сложите верхнюю и нижнюю стороны к центральной горизонтали.



**2** Проверьте результат.

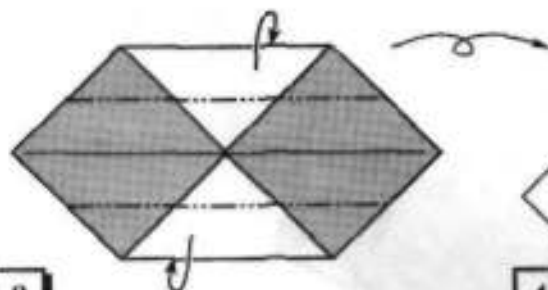

**3** Возьмите желтый квадрат со стороной 10 см и выполните действия 1–2 закладки «Тюльпан». Верхнюю и нижнюю стороны согните от себя, переверните заготовку на другую сторону.



**4** Проверьте результат.



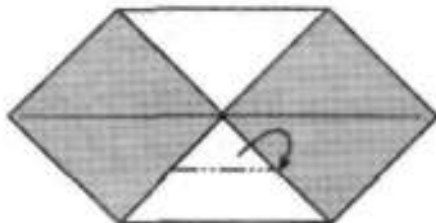

- 5** Возьмите квадрат со стороной 5 см и положите цветной стороной к себе. Перегните его по диагоналям, согните верхний и нижний углы к центру. Нижний уголок согните от себя.

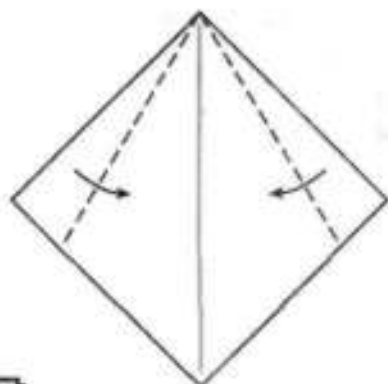

- 6** Возьмите квадрат со стороной 2,5 см, положите белой стороной к себе. Перегните его по диагонали и сложите стороны по направлению к центру.

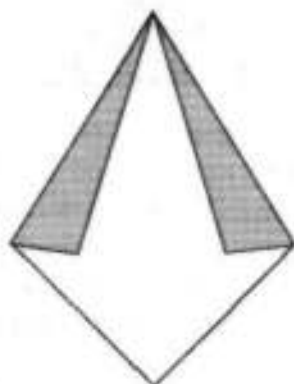

- 7** Ухо готово. Сложите второе ухо.

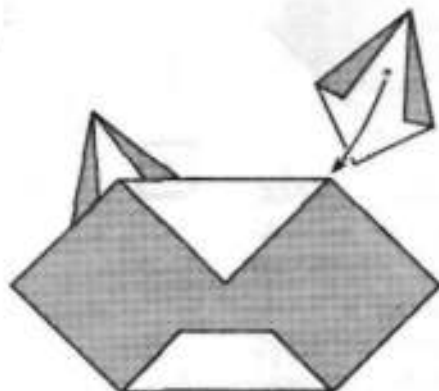

- 8** Приклейте уши сзади к голове, как показано на рисунке.



**9** Соедините детали и подклейте их к голове.

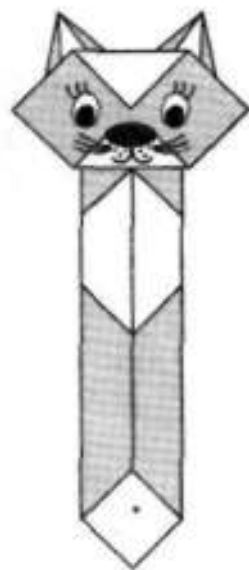

**10** Приклейте глаза и нос, нарисуйте усы и рот.

## ЗАЙКА

Приготовьте 4 квадрата из бумаги серого цвета, окрашенной с одной стороны: 1 — размером  $10 \times 10$  см, 3 — размером  $5 \times 5$  см; 1 квадрат размером  $10 \times 10$  см красного цвета, окрашенный с одной стороны, 1 квадрат размером  $10 \times 10$  см зеленого цвета, окрашенный с одной стороны.

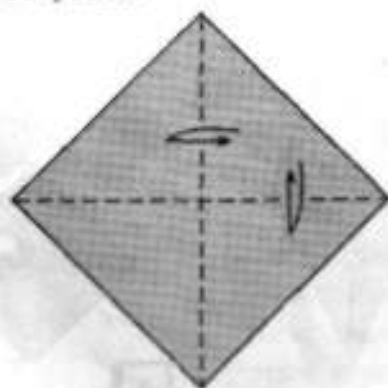

**1** Возьмите серый квадрат со стороной 5 см, положите цветной стороной к себе и перегните его по диагоналям. Согните верхний и нижний углы к центру.

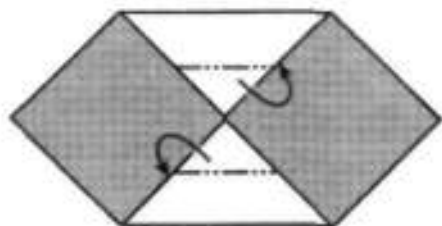

**2** Согните указанные на рисунке уголки назад.

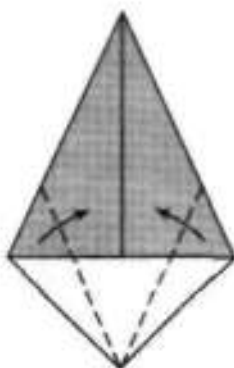

**3** Возьмите 2 серых квадрата со стороной 5 см, сложите базовую форму «воздушный змей» и положите прямым углом вниз. Согните нижние стороны к вертикальной диагонали.

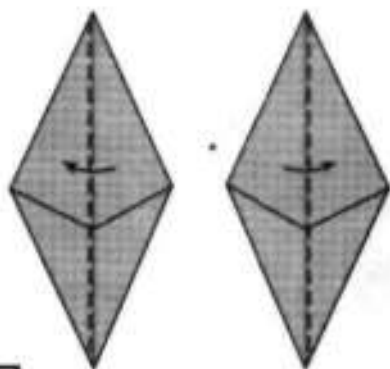

**4** Согните обе заготовки пополам.

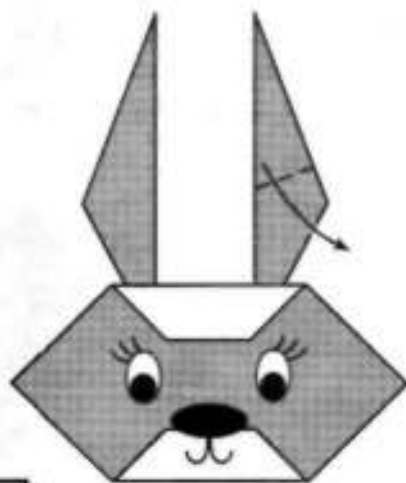

**5** Приклейте уши к голове, согните одно ухо наискосок. Нарисуйте глаза, нос и рот.

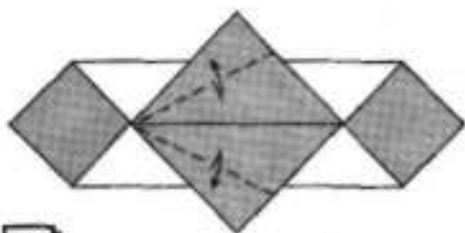

**6** Для морковки возьмите красный квадрат, выполните действия 1-4 схемы изготовления закладки «Рыбка» и перегните стороны к середине заготовки.

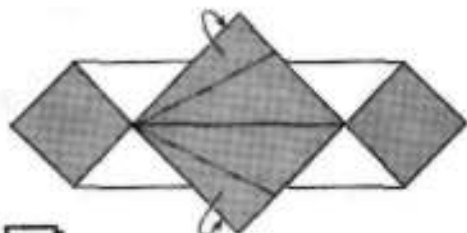

**7** Согните по полученным линиям от себя.

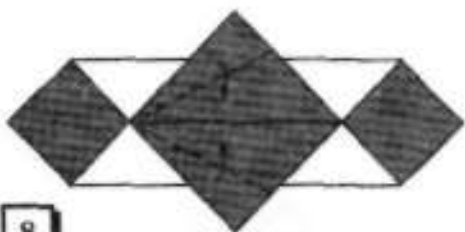

**8** Для ботвы возьмите зеленый квадрат, выполните действия 1-4 схемы изготовления закладки «Рыбка» и сложите стороны к середине.

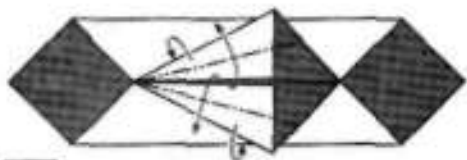

**9** Уберите назад наружную часть каждой половинки, при этом угол, находящийся в середине, вытягивается наружу.

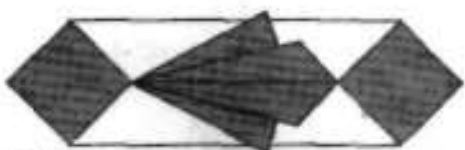

**10** Проверьте результат.

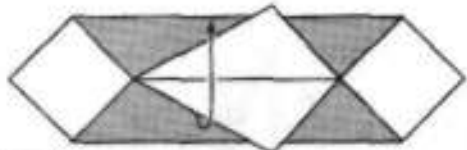

**11** Для салфетки возьмите серый квадрат со стороной 10 см, положите цветной стороной к себе и выполните все действия по изготовлению модуля морковки. Нижнюю половинку детали поднимите.



- 12** Поднимите угол, делая сгиб по указанной на рисунке линии.



- 13** Опустите всю часть вниз и повторите действия 12–13 на верхней половине детали.

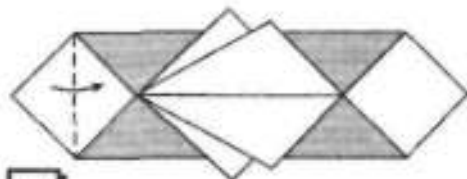

- 14** Согните левый угол.



- 15** Соедините деталь с листиком и деталь с морковкой, край нижней детали заходит внутрь верхней. Внизу детали с морковкой согните угол.

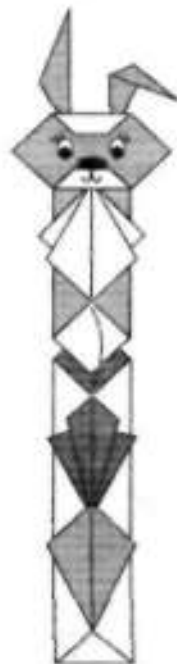

- 16** Приклейте голову к салфетке и соедините все детали вместе.

# МОЗАИКА

## МОЗАИКА ИЗ «ВОЗДУШНОГО ЗМЕЯ»

Приготовьте одинаковые по размеру (например, 3 × 3 см) квадраты.

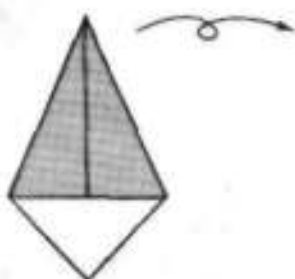

**1** Сложите базовую форму «воздушный змей», переверните на другую сторону.

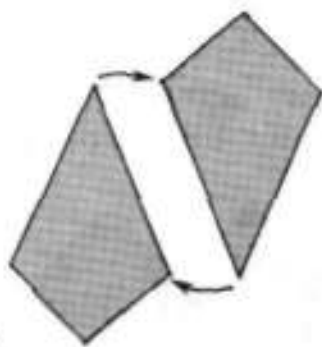

**2** Приложите одну деталь к другой, совмещая длинные стороны. При этом одна деталь располагается прямым углом вверх, другая — вниз.

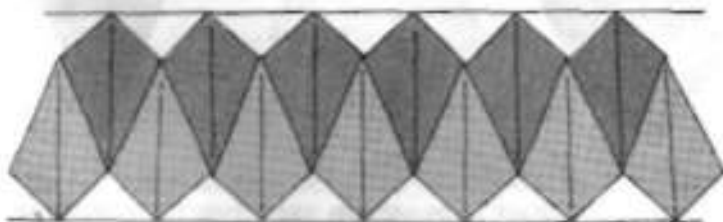

**3** Чередую цвет, можно сделать закладку.

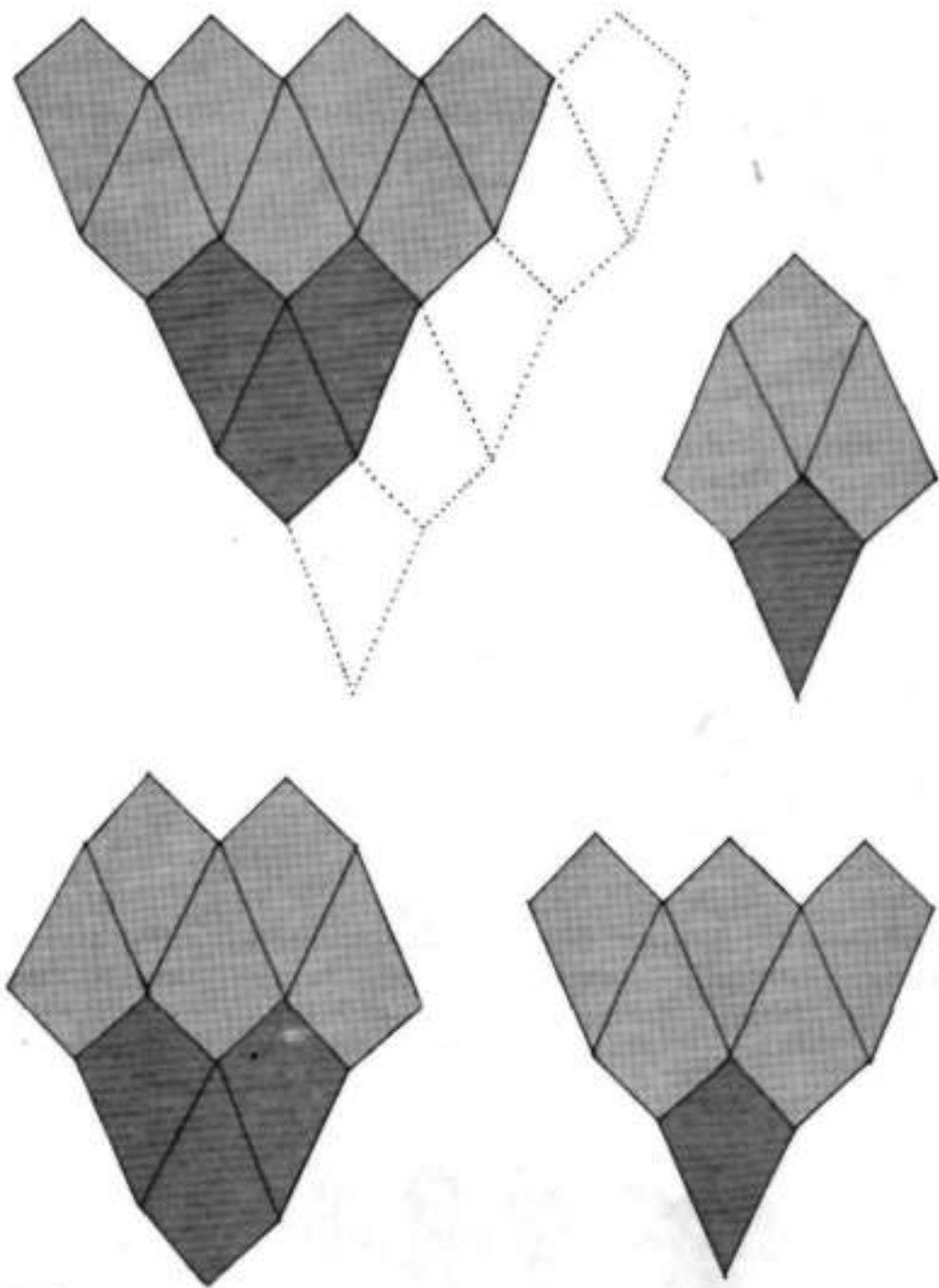

**4** Используя красные и зеленые заготовки, можно выложить гвоздичку.

## МОЗАИКА ИЗ РОМБИКОВ

Сложите из квадратов одного размера базовую форму «воздушный змей». Ромбики могут быть трех видов.

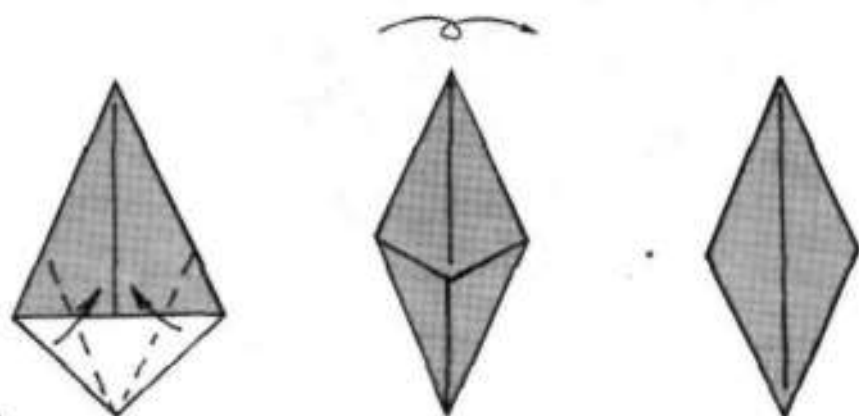

**1** Поднимите нижние стороны к линии перегиба, получая модуль (деталь) № 1. Переверните на другую сторону. Полученный ромб — модуль № 2.

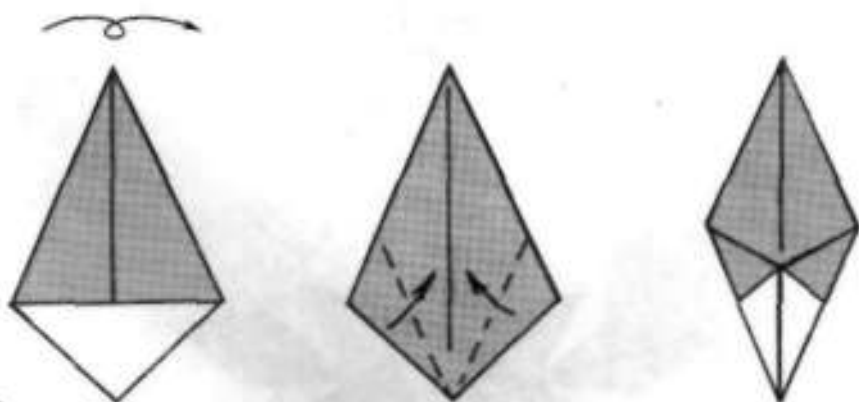

**2** Модуль № 3 сложите следующим образом. Переверните базовую форму «воздушный змей» на другую сторону. Поднимите нижние стороны к линии перегиба.



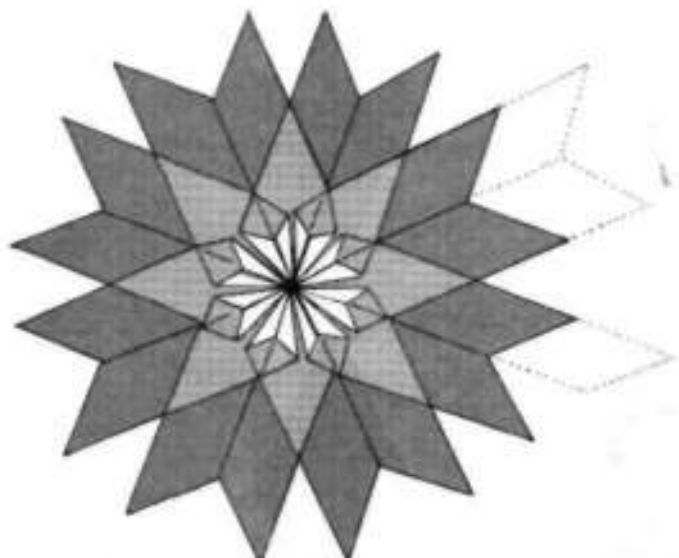

- 3** Выложите звездочку, в первом ряду которой используйте модуль № 3, во втором и последующих рядах — модуль № 2. От центра к краям можно усиливать интенсивность цвета (например, от белого и бледно-голубого до темно-синего). Данная мозаика напоминает цветок астры.



- 4** При выкладывании аленького цветочка потребуются модули № 1 и № 2.

## МОЗАИКА ИЗ МОДУЛЯ «КОНФЕТКА НА БЛИНЕ»

Сложите из одинаковых по размеру квадратов базовую форму «блинчик».

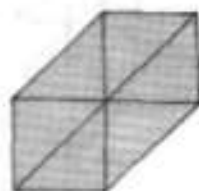

**1** Согните два противоположных угла к центру квадрата. Получился модуль «конфетка на блине».

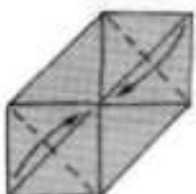

**2** Согните два других угла к центру, получая квадратик — «двойной блин». Эта деталь нужна, чтобы закрыть окошки между «конфетками».

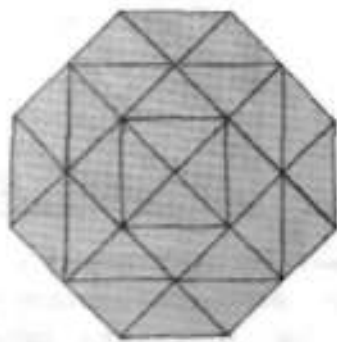
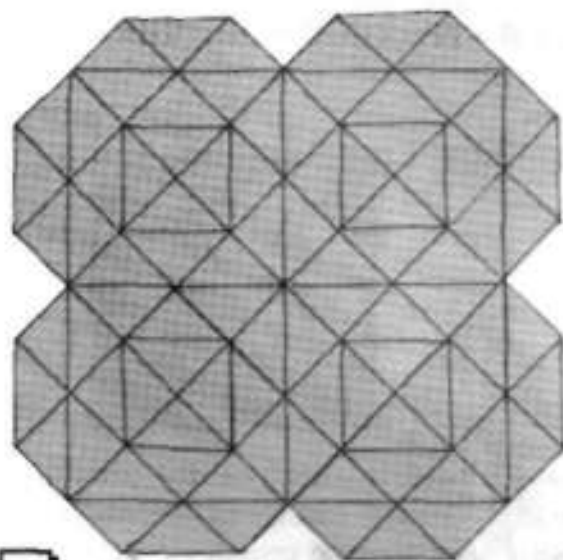

**3** Выложите из готовых модулей цветы.

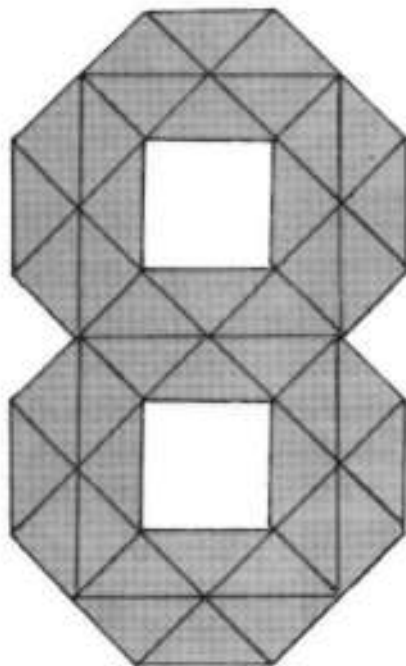

- 4** Используя 7 модулей, можно выложить симпатичную цифру 8.

### МОЗАИКА ИЗ МОДУЛЯ «ТРОЙНОЙ БЛИНЧИК»

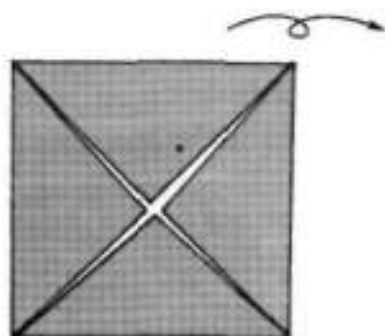

- 1** Из одинаковых по размеру квадратов сложите базовую форму «блинчик», переверните на другую сторону.

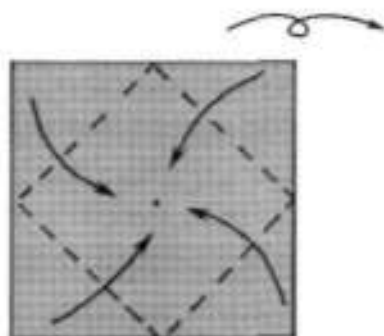

- 2** Поднимите все уголки к центру квадрата, переверните на другую сторону.

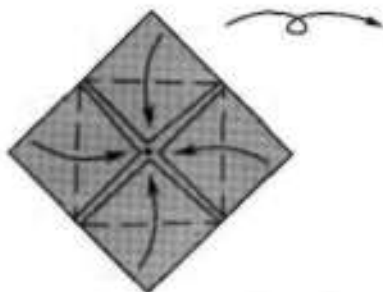

**3** Сложите из полученной детали еще один «блинчик», проверните.

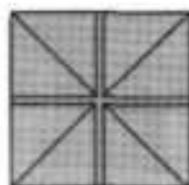

**4** Модуль «тройной блинчик» готов.

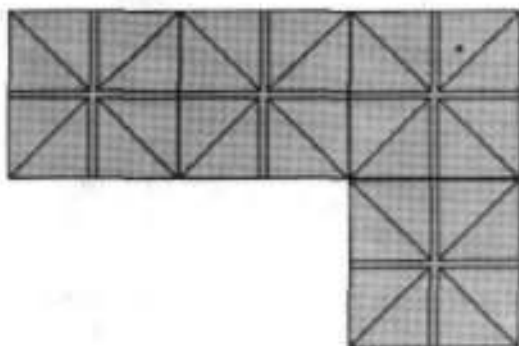

**5** Из таких квадратиков вы можете сложить различные узоры по принципу вышивки крестом.

### МОЗАИКА ИЗ МОДУЛЯ «УГОЛКИ»

Сложите тройной «блинчик», выполняя действия 1–4 предыдущей мозаики.

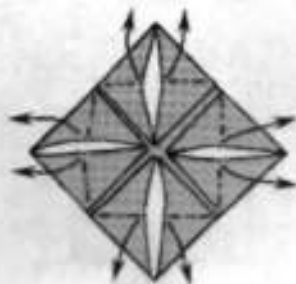

**1** Раскройте каждый квадратик, расплющите.

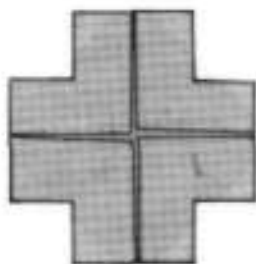
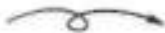
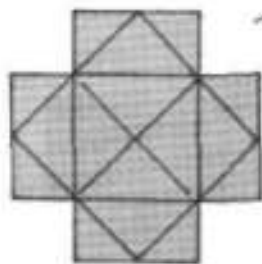

**2** Проверните на другую сторону.

**3** Получился модуль «уголки».

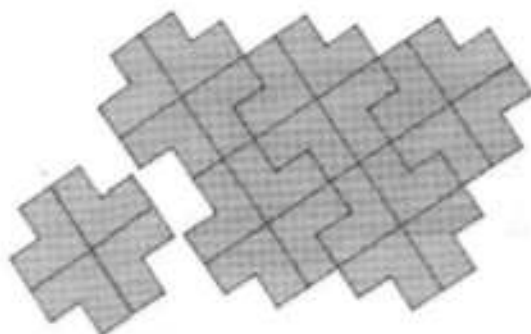

**4** На рисунке показан принцип выкладывания мозаики.

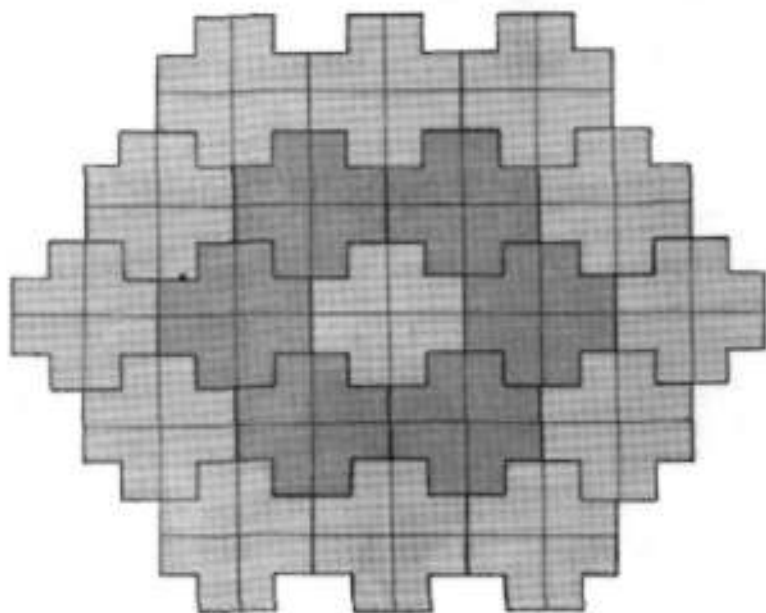

**5** Сложите из модулей коврик.

## МОЗАИКА ИЗ МОДУЛЯ «ЦВЕТОК»

Предлагаем еще один вариант мозаики по принципу вышивки крестом. Используя этот модуль, можно сделать мозаику «Сирень» («Виноград»).

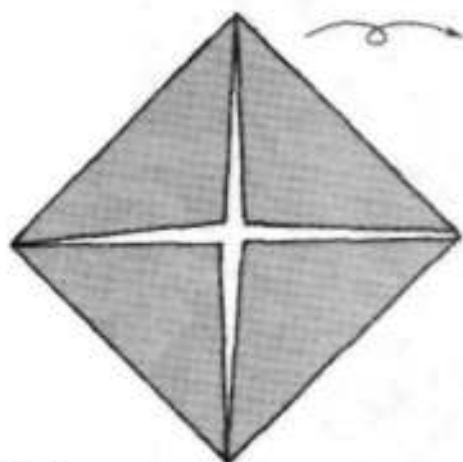

**1** Сложите базовую форму «блинчик». Переверните на другую сторону.

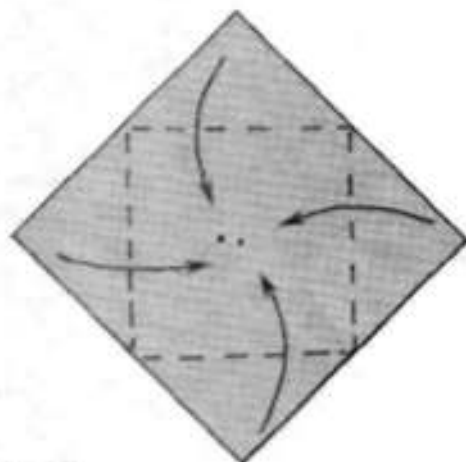

**2** Согните уголки к центру квадрата.

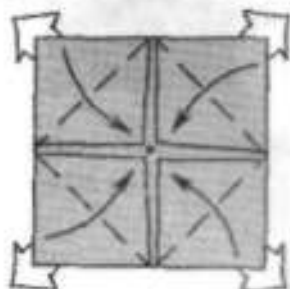

**3** Опустите углы к центру, вытягивая уголки с другой стороны работы.

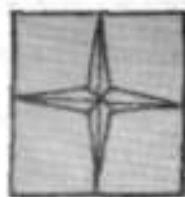

**4** Получился модуль «цветок».

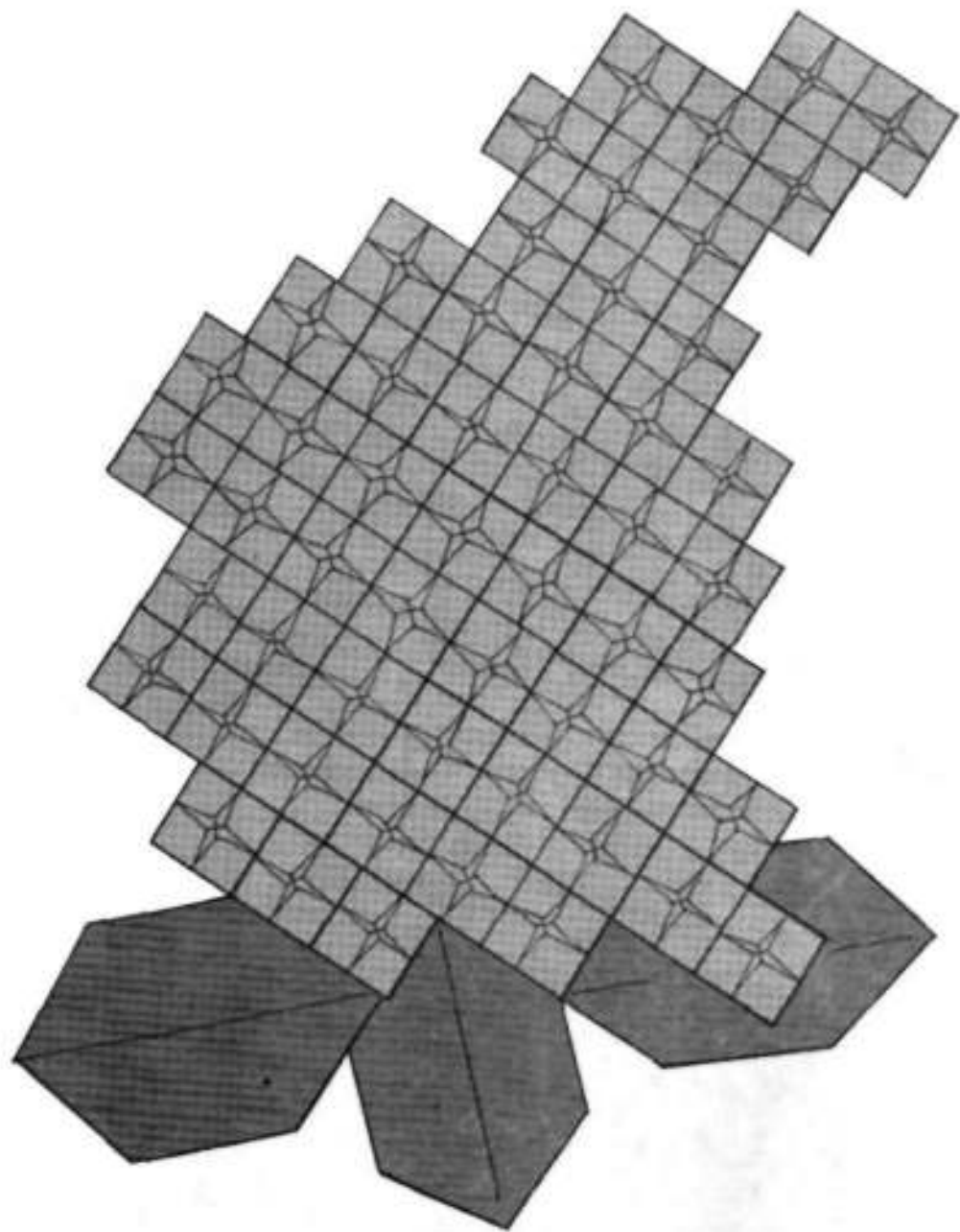

**5** Сложите детали из бумаги двух цветов (например, для сирени — из светло-голубой и сиреневой, для винограда — из светло-зеленой и темно-зеленой), чтобы передать объем.

## МОЗАИКА ИЗ МОДУЛЯ «ЦВЕТОК НА КОНФЕТКЕ»

Мозаика с применением наложения деталей. Приготовьте 4 квадрата одного размера и цвета, окрашенные с двух сторон.

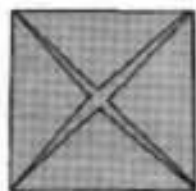

**1** Сложите базовую форму «блинчик». Переверните деталь на другую сторону.



**2** Опустите к центру два противоположных угла, перегните два других. Переверните.



**3** Раскройте «карманы».



**4** Перегните углы по их биссектрисам.

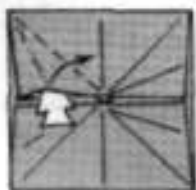

**5** Раскройте «карманы» и расплющите их.

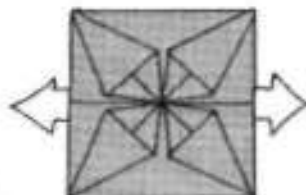

**6** Вытяните углы с другой стороны.



**7** Проверьте результат. Сложите еще 3 модуля.



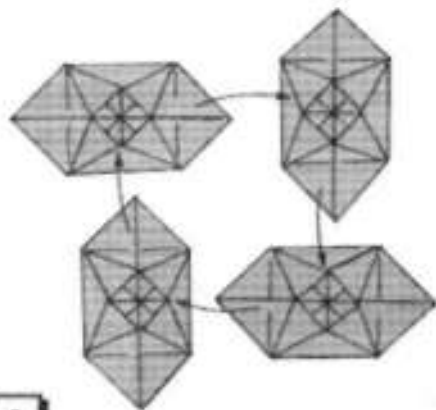

**8** Соедините все модули, заправляя уголки под лепестки цветочков.

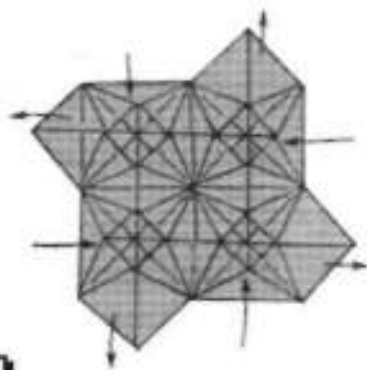

**9** Из девяти таких заготовок (36 модулей:  $9 \times 4 = 36$ ) можно сделать коврик, в середину которого желательно поместить деталь другого цвета.

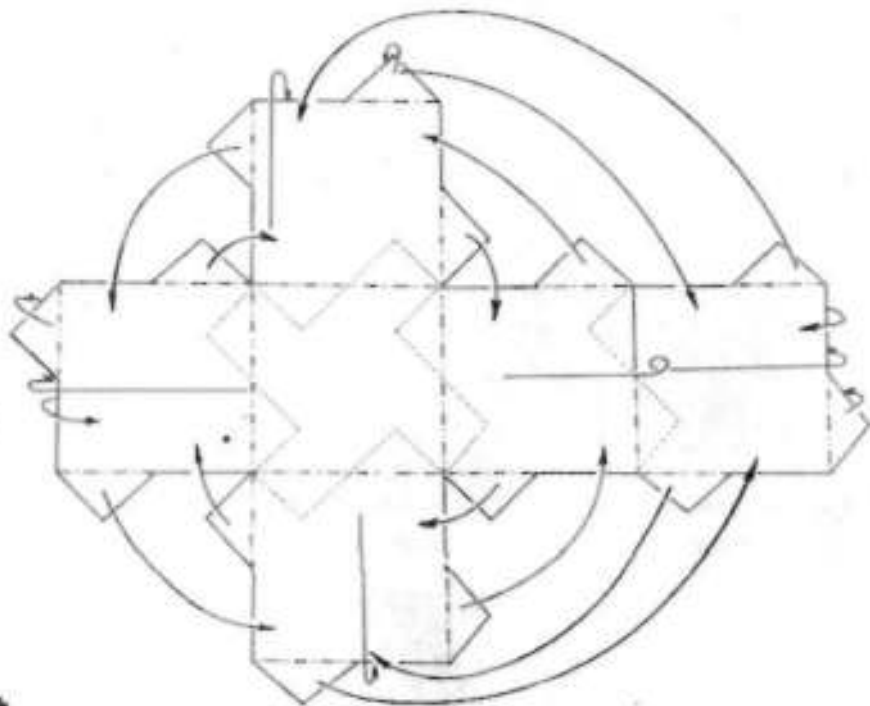

**10** Соединяя 6 деталей из 4 модулей (24 модуля) по схеме, вы получите ажурный кубик.

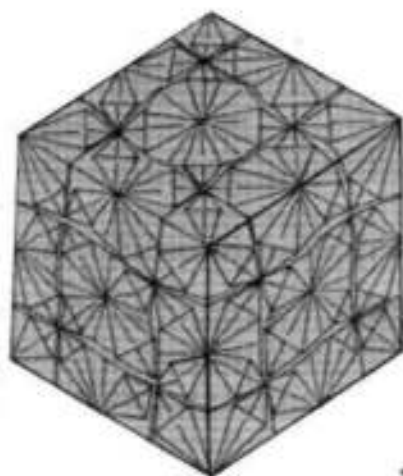

**11** Вид готового ажурного кубика.



**12** Из 9 деталей по 4 модуля (36 модулей) можно сложить вазу для оригамских цветов. Сложите сначала коробку из 5 деталей, пользуясь схемой на рисунке 10, затем присоедините второй ряд из 4 деталей. Вогните средние части верхних половинок второго ряда деталей, загнув уголки. Выступающие части согните «горой» и спрячьте под лепестки цветочков на соседней грани.

## МОЗАИКА ИЗ МОДУЛЯ «ЗВЕЗДОЧКА»

Из квадратов одного размера и цвета, окрашенных с двух сторон, сложите базовую форму «блинчик».



**1** Опустите два противоположных угла к центру, два других перегибните.



**2** Раскройте «карманы», опуская углы.

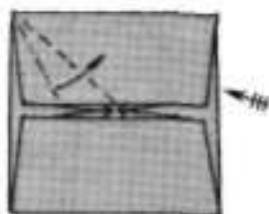

**3** Раскройте «карманы».

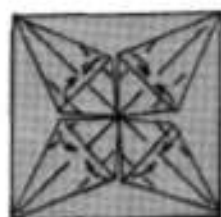

**4** Опустите уголки к линии перегиба.

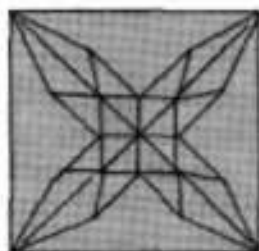

**5** Модуль «звездочка» готов.

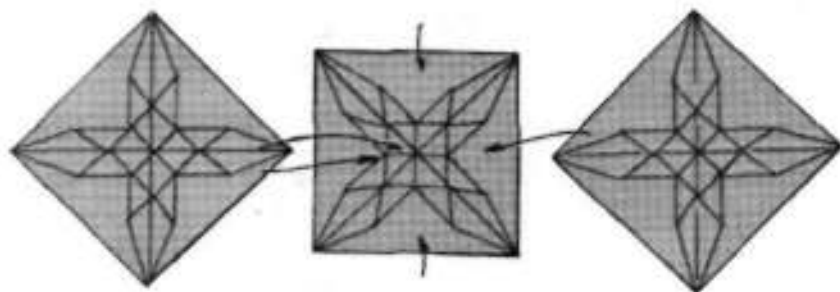

- 6** Наложите модули, расположенные ромбом, на детали, расположенные окошечком. Соединяя таким образом детали, вы получите симпатичный рельефный коврик.

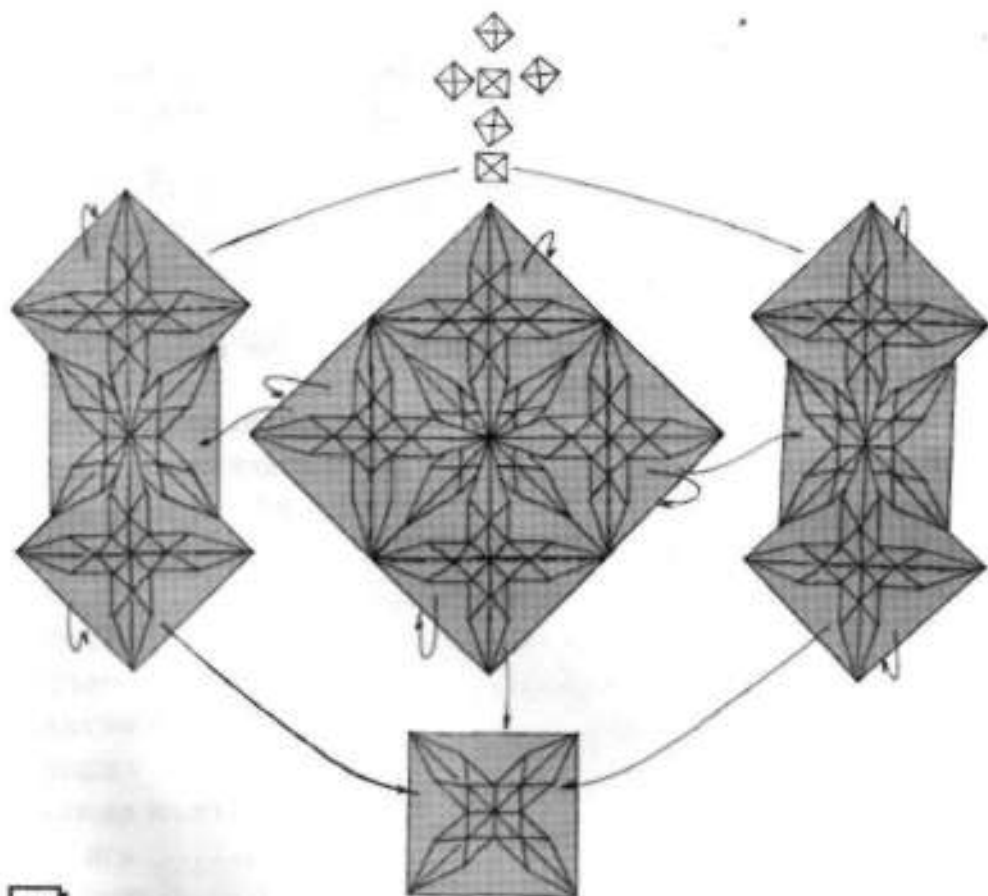

- 7** Из этих же модулей можно сложить кубик. Для работы потребуется 18 модулей, соединенных по 5 и по 3, и два одиночных модуля. Соедините модули, подклейте.

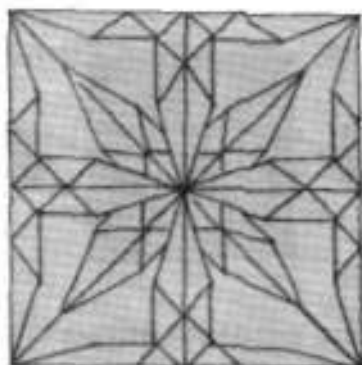

8

Так выглядит грань куба, который можно использовать как копилку, опуская монетки в прорезь.

Из модуля «звездочка» можно сделать шкатулку, если не подклеивать три верхних модуля к передней грани куба. Готовый кубик и шкатулка показаны на цветной вклейке.

Вы можете также сделать корзинку, используя 13 модулей размером  $10 \times 10$  см (на схеме не нужны 5 верхних) и несколько модулей размером  $7,5 \times 7,5$  или  $6 \times 6$  см, соединенных в один ряд (ручка корзинки).

Не делая верхнюю грань и продолжая еще ряды мозаики вверх, вы получите вазочку.

Светлана Витальевна Соколова

**ШКОЛА ОРИГАМИ**

**АППЛИКАЦИИ И МОЗАИКА**

Редактор Е. Гулева

Художник С. Азарнов

Компьютерная верстка А. Скуригина

Издательство «Валери СПб»

Изд. лиц. № 055642 от 22.01.98.

191002, Санкт-Петербург, д/в 24. Тел./факс (812) 316-68-24

ООО «Издательство «Эксмо»

127299, Москва, ул. Клары Цеткин, д. 18, корп. 5. Тел.: 411-68-86, 956-39-21,

Home page: [www.eksmo.ru](http://www.eksmo.ru) E-mail: [info@eksmo.ru](mailto:info@eksmo.ru)

*По вопросам размещения рекламы в книгах издательства «Эксмо»  
обращаться в рекламный отдел. Тел. 411-68-74.*

**Оптовая торговля книгами «Эксмо» и товарами «Эксмо-капс»:**

ООО «ТД «Эксмо», 142700, Московская обл., Паненский р-н, с. Видное,  
Белокаменная ш., д. 1. Тел./факс: (095) 378-84-74, 378-82-61, 745-89-16,  
индивидуальный тел. 411-68-74.

E-mail: [reception@eksmo-sale.ru](mailto:reception@eksmo-sale.ru)

**Мелкооптовая торговля книгами «Эксмо» и товарами «Эксмо-капс»:**

117192, Москва, Мясницкий пр-т, д. 12/1. Тел./факс: (095) 411-50-76,  
127254, Москва, ул. Добраялюбова, д. 2. Тел.: (095) 745-89-15, 760-56-34.

[www.eksmo-kaps.ru](http://www.eksmo-kaps.ru) e-mail: [kaps@eksmo-sale.ru](mailto:kaps@eksmo-sale.ru)

**Полный ассортимент продукции издательства «Эксмо» в Москве  
в сети магазинов «Новый книжный»:**

Центральный магазин — Москва, Суваревская пл., 12

(м. «Суваревская», ТЦ «Садьяк галерея»). Тел. 937-85-81.

Москва, ул. Ярцевская, 25 (м. «Молодежная», ТЦ «Трамплин»). Тел. 710-72-92.

Москва, ул. Декабристов, 12 (м. «Отрадное», ТЦ «Золотой Вавилон»). Тел. 745-85-94.

Москва, ул. Профсоюзная, 61 (м. «Калужская», ТЦ «Калужский»). Тел. 727-43-16.

Информация о других магазинах «Новый книжный» по тел. 790-56-81.

**В Санкт-Петербурге в сети магазинов «Буквоед»:**

«Книжный супермаркет» на Загородном, д. 25. Тел. (812) 312-67-34

и «Магазин на Невском», д. 13. Тел. (812) 310-22-44.

**Полный ассортимент книг издательства «Эксмо»:**

В Санкт-Петербурге: ООО СЗКС, пр-т Обуховской Обороны, д. 84Б.

Тел. отдела реализации (812) 295-44-80/81/82/83.

В Нижнем Новгороде: ООО ТД «Эксмо НН», ул. Маршала Воронова, д. 3.

Тел. (8312) 72-36-70.

В Казани: ООО «ИКТ Казань», ул. Фрезерная, д. 5. Тел. (8432) 70-40-45/46.

В Киеве: ООО ДЦ «Эксмо-Украина», ул. Луговая, д. 9.

Тел. (044) 531-62-54, факс 419-97-49; e-mail: [sale@eksmo.com.ua](mailto:sale@eksmo.com.ua)

Подписано в печать с готовых montажей 04.04.2005. Формат 70x100<sup>1/8</sup>.  
Бумага офсетная. Гарнитура «Школьная». Печать офсетная. Усл. печ. л. 14,19  
Дол. тираж 4 000 экз. Заказ № 2047

Отпечатано с готовых диалогитивов во ФГУП ИПК «Ульяновский Дом печати»  
432980, г. Ульяновск, ул. Гончарова, 14

Оригинальные объемные изделия  
из мозаичных модулей

•  
Прекрасное пособие для начинающих  
оригамистов

•  
Подробное описание складывания  
фигурок, доступное даже дошкольникам

•  
Увлекательный досуг для детей  
и взрослых



ISBN 5-699-11746-6



9 785699 117468 >

← VALENT SPA